

RETAVIS

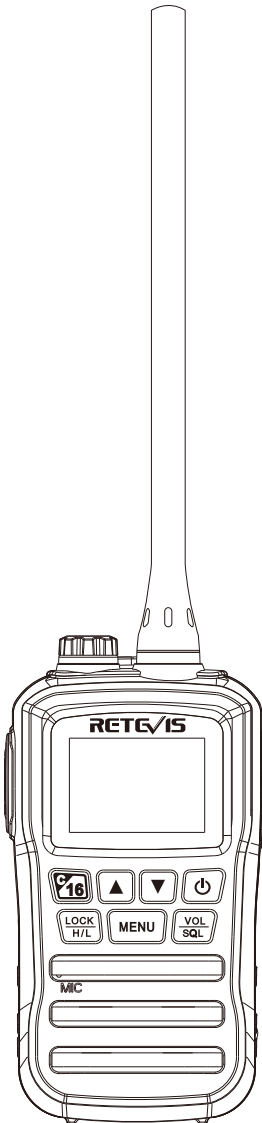

RM01
User's manual

Menu

CAUTION.....	1
Standard Accessories.....	1
Charging the Batteries.....	1
Get Acquainted.....	2
Keyboard Description.....	2
Display.....	3
Main Function Operation.....	3
Menu Operation.....	4
Main Technical Specifications.....	5
DE(10-18)	
FR(19- 27)	
IT(28- 36)	
ES(37- 45)	

EU Importer: Germany Retevis Technology GmbH

Address: Uetzenacker 29,38176 wendeburg

For downloading further resources:

Brochures, Software/Firmware, Manual etc, Pls contact your direct reseller first OR go to website retevis.com and check "support" in the each product link to download it.

CAUTION

- Please power off in flammable and explosive environment.
- The radio meets IPX7 waterproof requirement. However, once the radio has been dropped, waterproof protection cannot be guaranteed because of possible damage to the radio's sealed structure.
- Make sure the earphone/charging jack cover is fixed tightly to avoid water leakage.
- Make sure the battery cover buckle is fixed tightly to avoid water leakage.
- Please use the supplied AC adaptor or DC charger for charging.
- When installing the battery, the positive (+) and negative (-) electrodes must correspond one by one. Do not install them in the opposite direction.

Standard Accessories

Carefully unpack the radio. We recommend that you identify items listed in the following table before discarding the packing materials.

Items	Qty.	Items	Qty.
Antenna	1	AAA NiMH Batteries	5
AC Adaptor	1	Belt Clip	1
DC Charger	1	Hand Strap	1
USB Cable	1	Instruction Manual	1

Charging the Batteries

1. Plug the AC adaptor into an AC outlet, or plug the DC charger into the cigarette lighter.
2. Rotate to remove the earphone/charging cover, insert the output terminal into the charging interface, keyboard red light on, and start charging.

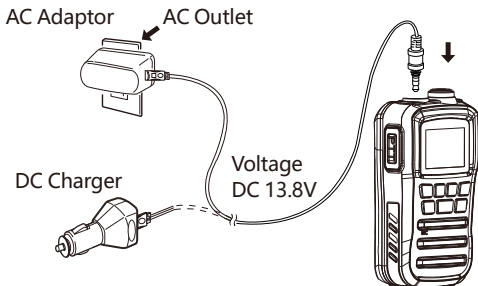

3. The time for NiMH batteries to be fully charged depends on the battery power. Charging should not exceed 10 hours when power OFF, and can not exceed 18 hours when power ON.

※ **It is recommended to charge when power OFF.**

※ **Notice: If alkaline batteries are used, NEVER charge, otherwise alkaline batteries and the radio will be damaged.**

Get Acquainted

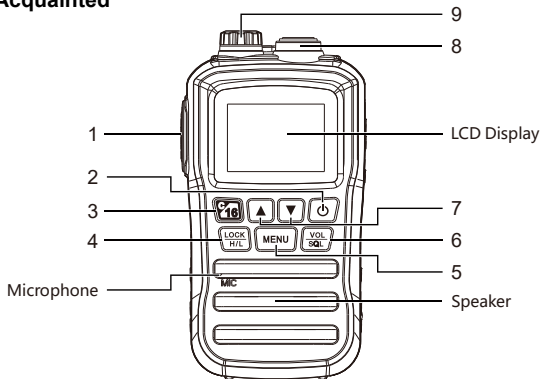

Keyboard Description

1. [PTT] Key:

Hold down [PTT] to transmit, speak with normal tone.
Release [PTT] to receive.

2. [⏻] Power Key:

Hold down this key for 1 second to power ON/OFF the radio.

3. Channel 16/CALL Channel [C/16]:

Press to select Channel 16; Hold for 1 second to select Call Channel.

- When the Call Channel is selected, hold for 3 seconds to enter the Call Channel programming mode.
- While in the menu mode, press this key to exit.

4. High/Low Power/Lock Key [LOCK]/[H/L]:

Press to select high or low output power; Hold for 1 second to turn Lock Function ON or OFF.

5. Menu Key [MENU]:

Press to enter menu mode; Hold for 1 second to set or clear the TAG channel.

6. Volume/Squelch/Monitor Key [VOL/SQL] / [MONI]:

Press to enter the volume adjustment mode; Press again to enter the squelch adjustment mode; Hold for 1 second to activate the Monitor function.

- While holding this key, press [▲] to turn on the Volume Maximum Function, repeat again to turn off this function.
- While holding this key, press [▼] to turn on the Volume Mute Function, repeat again to turn off this function.

7. Up/Down Key [▲]/[▼]:

While standby, press to select operating channel; While in the menu mode, press to select the menu items; While in channel scan, press to change the scan direction.

8. Antenna Connector:

Connect with 50Ω supplied antenna.









9. Earphone/Charging [SP/MIC]/[CHR]:

For connecting external earphone/microphone; For connecting AC Adaptor/DC Charger.

- Rotate the jack cover counter-clockwise to open; Rotate clockwise to close.

※ **NOTICE: Make sure the jack cover is fixed tightly.**

◆ Display

ICON	DESCRIPTION
	Appears while transmitting.
LOW	Appears while selecting low power. Flashes when forced to select low power.
USA	Appears while USA Channel Group is selected.
INT	Appears while INT Channel Group is selected.
CAN	Appears while CAN Channel Group is selected.
	Appears while channel is busy. Flashes while motoring channel.
	Appears when TAG Channel is selected.
CALL	Appears when Call Channel is selected.
	Battery indicator.
SCAN	Flashes while scanning.
	Appears while keyboards are locked.
DUP	Appears while a duplex channel is selected.
DUAL	Appears while dual watch.
TRI	Appears while tri-watch.
	Indicates the operating channel number. Indicates menu item options in menu mode.
	Indicates auxiliary channel. Indicates menu mode items in menu mode.
	Appears while weather alarm.
WX	Appears while weather channel is selected.

Main Function Operation

Select Channel Group

- This radio contains USA, International and Canadian Channel Group.
- In standby mode, press [MENU] key, then press [LOCK] key to switch Channel Group.

Select Weather Channel

This radio has 10 weather channels.

- In standby mode, press [MENU] key, then press [VOL/SQL] key to switch between operating channel and weather channel.

Edit CALL Channel

1. Hold [C/16] key for 1 second to select CALL Channel, "CALL" and CALL channel number are displayed.
2. Then hold [C/16] key for 3 seconds until two "DUDU" sound are heard to enter CALL channel programming mode, channel number flashes.
3. Press [▲]/[▼] key to select desired CALL Channel.

4. Press [C/16] key to confirm and save CALL Channel.

Set/Cancel TAG Channels

Set TAG (★) for channels need to be scanned, cancel TAG (★) for channels which are no need. The untagged channels will be skipped during the scanning.

- Set/Cancel Single TAG Channels: Hold [MENU] key for 1 second to set/cancel the current channel as TAG channel, "★" displayed for channels which are tagged.
- Set/Cancel All TAG Channels: While Power OFF, hold [LOCK] key and press [⏻] key to power ON, all TAG channels will be canceled in the selected channel group. Repeat the above operations to set all channels as TAG channels.

Scan Operation

Set scan resume timer in the menu mode.

1. Enter "Scdu" menu item to select Scan, exit menu mode to start Normal Scan or Priority Scan.
 - "SCAN" flashes on LCD.
 - "16" appears on the sub channel readout during priority scan.
 - The scan pauses when a signal is received (The resume time can be set in the set mode).
 - Channel 16 is monitored in priority scan.
 - Press [▲] or [▼] to change the scan direction.
2. Press [MENU] key again, or press [PTT]/ [C/16]/ [⏻] to stop scanning.

Watch Operation

This radio contains Dual/Tri Watch, can be selected in the menu mode.

Dual watch: Watch and monitor in turns between the current channel and Channel 16.

Tri watch: Watch and monitor in turns among the current channel,

Channel 16 and CALL Channel.

1. Enter "Scdu" menu item to select Watch, exit menu mode to start Dual Watch or Tri Watch.
 - "DUAL" flashes during Dual Watch; "TRI" flashes during Tri watch.
 - A "BEEP" sound emits when signal is received on Channel 16.
 - Tri Watch switches to Dual Watch when signal received on CALL Channel.
2. Press [MENU] key, or press [PTT]/ [C/16]/ [⏻] to stop watch and motoring.

Vibration Water Draining Function

The Vibration Water Draining Function helps to drain the water away from the loudspeaker housing, which can prevent water ingress to affect the loudspeaker voice quality.

- When standby, press [MENU] key, then press [⏻] key to activate this function.
- A deep sound emits for 10 seconds to drain water. Any key operation is invalid when vibration water draining.

Menu Operation

Menu operation method as follows:

1. Press [MENU] key to enter menu mode. Press [▲]/[▼] key to select the desired menu item.
2. Press [MENU] key to enter setting status. Press [▲]/[▼] key to select the desired setting.
3. Press [C/16] key to exit menu mode.

Display	Items	Options
beep	Beep Tone	of (OFF) /on (ON)
UIC	Channel Group Selection	USA/INT/CAN/WX
Scdu	Function Selection	Of/SCAN/DUAL
Alert	Weather Alert	of (OFF) /on (ON)
Pr. o	Priority Scan	of (OFF) /on (ON)
S. t. i	Scan Resume Timer	of (OFF) /on (ON)
dt	Dual/Tri-Watch	d- (Dual Watch) /t- (Tri Watch)
L. 94	Backlight Level	of (OFF) /1/2/3

Lcdc	LCD Contrast	1/2/3/4
CH_n	Channel Display	3d (3 Digits) /4d (4 Digits)
P_SA	Auto Power Save	of (OFF) /on (ON)
S9LS	Monitor Function	Pu (Push) / Ho (Hold)

■ Main Technical Specifications

	Items	Index
General Specifications	Frequency Range	TX:156.000-162.000MHz
		RX:156.000-163.275MHz
	Modulation Mode	FM (16K0F3E)
	Frequency Interval	25kHz
	NiMH Batteries	DC1.2V×5, 850mAh(AAA)
	Frequency Stability	±2.5ppm
	Operating Temperature	-20 C ~ +60 C
	Waterproof Level	IP67 (1 Meter Depth of Water for 30 Minutes)
	Dimensions (W×H×D)	63mm×119mm×35mm
Weight (With Batteries)	136g	
Transmitter Specifications	Output Power	3W/1W
	Output Current	≤1.3A/0.8A
	Max. Frequency Deviation	±5kHz
	Spurious Emission	≤0.25μW
	Adjacent Channel Power	≥65dB
	Transmit Audio Distortion	≤5%
Receiver Specifications	Receive Sensitivity	≤0.2μV
	Signal-to-Noise Ratio	≥40dB
	Adjacent Channel Selectivity	≥65dB
	Spurious Response Immunity	≥70dB
	Intermodulation Rejection	≥68dB
	Audio Output Power	≥0.6W

RF ENERGY EXPOSURE AND PRODUCT SAFETY GUIDE FOR PORTABLE TWO-WAY RADIOS



ATTENTION!

Before using this radio, read this guide which contains important operating instructions for safe usage and rf energy awareness and control for compliance with applicable standards and regulations.

This two-way radio uses electromagnetic energy in the radio frequency (RF) spectrum to provide communications between two or more users over a distance. RF energy, which when used improperly, can cause biological damage.

All Retevis two-way radios are designed, manufactured, and tested to ensure they meet government-established RF exposure levels. In addition, manufacturers also recommend specific operating instructions to users of two-way radios. These instructions are important because they inform users about RF energy exposure and provide simple procedures on how to control it.

Please refer to the following websites for more information on what RF energy exposure is and how to control your exposure to assure compliance with established RF exposure limits:<http://www.who.int/en/>

Local Government Regulations

When two-way radios are used as a consequence of employment, the Local Government Regulations requires users to be fully aware of and able to control their exposure to meet occupational requirements. Exposure awareness can be facilitated by the use of a product label directing users to specific user awareness information. Your Retevis two-way radio has a RF Exposure Product Label. Also, your Retevis user manual, or separate safety booklet includes information and operating instructions required to control your RF exposure and to satisfy compliance requirements.

Radio License

Governments keep the radios in classification, business two-way radios operate on radio frequencies that are regulated by the local radio management departments (FCC, ISED, OFCOM, ANFR, BFTK, Bundesnetzagentur...). To transmit on these frequencies, you are required to have a license issued by them. The detailed classification and the use of your two radios, please contact the local government radio management departments.

Use of this radio outside the country where it was intended to be distributed is subject to government regulations and may be prohibited.

Unauthorized modification and adjustment

Changes or modifications not expressly approved by the party responsible for compliance may void the user's authority granted by the local government radio management departments to operate this radio and should not be made. To comply with the corresponding requirements, transmitter adjustments should be made only by or under the supervision of a person certified as technically qualified to perform transmitter maintenance and repairs in the private land mobile and fixed services as certified by an organization representative of the user of those services.

Replacement of any transmitter component (crystal, semiconductor, etc.) not authorized by the local government radio management departments equipment authorization for this radio could violate the rules.

FCC Requirements:

This device complies with part 15 of the FCC Rules. Operation is subject to the condition that this device does not cause harmful interference. (Licensed radios are applicable);

This device complies with part 15 of the FCC Rules. Operation is subject to the following two conditions: (Other devices are applicable)

- (1) This device may not cause harmful interference, and
- (2) This device must accept any interference received, including interference that may cause undesired operation.

NOTE:

•This equipment has been tested and found to comply with the limits for a Class A digital device, pursuant to part 15 of the FCC Rules. These limits are designed to provide reasonable protection against harmful interference when the equipment is operated in a commercial environment. This equipment generates, uses, and can radiate radio frequency energy and, if not installed and used in accordance with the instruction manual, may cause harmful interference to radio communications. Operation of this equipment in a residential area is likely to cause harmful interference in which case the user will be required to correct the interference at his own expense.

•This equipment has been tested and found to comply with the limits for a Class B digital device, pursuant to part 15 of the FCC Rules. These limits are designed to provide reasonable protection against harmful interference in a residential installation. This equipment generates, uses and can radiate radio frequency energy and, if not installed and used in accordance with the instructions, may cause harmful interference to radio communications. However, there is no guarantee that interference will not occur in a particular installation. If this equipment does cause harmful interference to radio or television reception, which can be determined by turning the equipment off and on, the user is encouraged to try to correct the interference by one or more of the following measures:

- Reorient or relocate the receiving antenna.
- Increase the separation between the equipment and receiver.
- Connect the equipment into an outlet on a circuit different from that to which the receiver is connected.
- Consult the dealer or an experienced radio/TV technician for help.

CE Requirements:

•(Simple EU declaration of conformity) Shenzhen Retevis Technology Co., Ltd. declares that the radio equipment type is in compliance with the essential requirements and other relevant provisions of RED Directive 2014/53/EU and the ROHS Directive 2011/65/EU and the WEEE Directive 2012/19/EU; the full text of the EU declaration of conformity is available at the following internet address: www.retevis.com.

•Restriction Information

This product can be used in EU countries and regions, including: Belgium (BE), Bulgaria (BG), Czech Republic (CZ), Denmark (DK), Germany (DE), Estonia (EE), Ireland (IE), Greece (EL), Spain (ES), France (FR), Croatia (HR), Italy (IT), Cyprus (CY), Latvia (LV), Lithuania (LT), Luxembourg (LU), Hungary (HU), Malta (MT), Netherlands (NL), Austria (AT), Poland (PL), Portugal (PT), Romania (RO), Slovenia (SI), Slovakia (SK), Finland (FI), Sweden (SE) and United Kingdom (UK).

For the warning information of the frequency restriction, please refer to the package or manual section.

•Disposal

The crossed-out wheeled-bin symbol on your product, literature, or packaging reminds you that in the European Union, all electrical and electronic products, batteries, and accumulators (rechargeable batteries) must be taken to designated collection locations at the end of their working life. Do not dispose of these products as unsorted municipal waste. Dispose of them according to the laws in your area.



IC Requirements:

Licence-exempt radio apparatus

This device contains licence-exempt transmitter(s)/receiver(s) that comply with Innovation, Science and Economic Development Canada's licence-exempt RSS(s). Operation is subject to the following two conditions:

- (1) This device may not cause interference.
- (2) This device must accept any interference, including interference that may cause undesired operation of the device.

Le présent appareil est conforme aux CNR d'Industrie Canada applicables aux appareils radio exempts de licence. L'exploitation est autorisée aux deux conditions suivantes :

- (1) l'appareil ne doit pas produire de brouillage;
- (2) l'utilisateur de l'appareil doit accepter tout brouillage radioélectrique subi, même si le brouillage est susceptible d'en compromettre le fonctionnement.

RF Exposure Information

•DO NOT operate the radio without a proper antenna attached, as this may damage the radio and may also cause you to exceed RF exposure limits. A proper antenna is the antenna supplied with this radio by the manufacturer or an antenna specifically authorized by the manufacturer for use with this radio, and the antenna gain shall not exceed the specified gain by the manufacturer declared.

•DO NOT transmit for more than 50% of total radio use time, more than 50% of the time can cause RF exposure compliance requirements to be exceeded.

•During transmissions, your radio generates RF energy that can possibly cause interference with other devices or systems. To avoid such interference, turn off the radio in areas where signs are posted to do so.

•DO NOT operate the transmitter in areas that are sensitive to electromagnetic radiation such as hospitals, aircraft, and blasting sites.

•Portable Device, this transmitter may operate with the antenna(s) documented in this filing in Push-to-Talk and body-worn configurations. RF exposure compliance is limited to the specific belt-clip and accessory configurations as documented in this filing and the separation distance between user and the device or its antenna shall be at least 2.5 cm.

•Mobile Device, during operation, the separation distance between user and the antenna subjects to actual regulations, this separation distance will ensure that there is sufficient distance from a properly installed externally-mounted antenna to satisfy the RF exposure requirements.

•Occupational/Controlled Radio, this radio is designed for and classified as "Occupational/Controlled Use Only", meaning it must be used only during the course of employment by individuals aware of the hazards, and the ways to minimize such hazards; NOT intended for use in a General population/uncontrolled environment.

•General population/uncontrolled Radio, this radio is designed for and classified as "General population/uncontrolled Use".

RF Exposure Compliance and Control Guidelines and Operating Instructions

To control your exposure and ensure compliance with the occupational/controlled environment exposure limits, always adhere to the following procedures.

Guidelines:

- User awareness instructions should accompany the device when transferred to other users.
- Do not use this device if the operational requirements described herein are not met.

Operating Instructions:

- Transmit no more than the rated duty factor of 50% of the time. To Transmit (Talk), push the Push to Talk (PTT) button. To receive calls (listen), release the PTT button. Transmitting 50% of the time, or less, is important because the radio generates measurable RF energy exposure only when transmitting in terms of measuring for standards compliance.
- Transmit only when people outside the vehicle are at least the recommended minimum lateral distance away from a properly installed according to installation instructions, externally mounted antenna.
- When operating in front of the face, worn on the body, always place the radio in a Retevis approved clip, holder, holster, case, or body harness for this product. Using approved body-worn accessories is important because the use of Non-Retevis approved accessories may result in exposure levels, which exceed the IEEE/ICNIRP RF exposure limits.

Hand-held Mode

- Hold the radio in a vertical position with the microphone (and other parts of the radio including the antenna) at least 2.5 cm (one inch) away from the nose or lips. The antenna should be kept away from the eyes. Keeping the radio at a proper distance is important as RF exposure decreases with increasing distance from the antenna.



Phone Mode

- When placing or receiving a phone call, hold your radio product as you would a wireless telephone. Speak directly into the microphone.

Electromagnetic Interference/Compatibility

NOTE: Nearly every electronic device is susceptible to electromagnetic interference (EMI) if inadequately shielded, designed, or otherwise configured for electromagnetic compatibility

Avoid Choking Hazard



Small Parts. Not for children under 3 years.

Turn off your radio power in the following conditions:



- Turn off your radio before removing (installing) a battery or accessory or when charging battery.
- Turn off your radio when you are in a potentially hazardous environments: Near electrical blasting caps, in a blasting area, in explosive atmospheres (flammable gas, dust particles, metallic powders, grain powders, etc.).
- Turn off your radio while taking on fuel or while parked at gasoline service stations. To avoid electromagnetic interference and/or compatibility conflicts
- Turn off your radio in any facility where posted notices instruct you to do so, hospitals or health care facilities (Pacemakers, Hearing Aids and Other Medical Devices) may be using equipment that is sensitive to external RF energy.
- Turn off your radio when on board an aircraft. Any use of a radio must be in accordance with applicable regulations per airline crew instructions.

Protect your hearing:



- Use the lowest volume necessary to do your job.
- Turn up the volume only if you are in noisy surroundings.
- Turn down the volume before adding headset or earpiece.
- Limit the amount of time you use headsets or earpieces at high volume.
- When using the radio without a headset or earpiece, do not place the radio's speaker directly against your ear

• Use careful with the earphone maybe possible excessive sound pressure from earphones and headphones can cause hearing loss.

Note: Exposure to loud noises from any source for extended periods of time may temporarily or permanently affect your hearing. The louder the radio's volume, the less time is required before your hearing could be affected. Hearing damage from loud noise is sometimes undetectable at first and can have a cumulative effect.



Avoid Burns



WARNING

Antennas

•Do not use any portable radio that has a damaged antenna. If a damaged antenna comes into contact with the skin when the radio is in use, a minor burn can result.

Batteries (If appropriate)

•When the conductive material such as jewelry, keys or chains touch exposed terminals of the batteries, may complete an electrical circuit (short circuit the battery) and become hot to cause bodily injury such as burns. Exercise care in handling any battery, particularly when placing it inside a pocket, purse or other container with metal objects.

Long transmission

•When the transceiver is used for long transmissions, the radiator and chassis will become hot.

Safety Operation



Forbid

•Do not use charger outdoors or in moist environments, use only in dry locations/conditions.

•Do not disassemble the charger, that may result in risk of electrical shock or fire.

WARNING •Do not operate the charger if it has been broken or damaged in any way.

•Do not place a portable radio in the area over an air bag or in the air bag deployment area. The radio may be propelled with great force and cause serious injury to occupants of the vehicle when the air bag inflates.

To reduce risk

•Pull by the plug rather than the cord when disconnecting the charger.

•Unplug the charger from the AC outlet before attempting any maintenance or cleaning.

•Contact Retevis for assistance regarding repairs and service.

•The adapter shall be installed near the equipment and shall be easily accessible

Approved Accessories



WARNING

•Contact Retevis for assistance regarding repairs and service.

•The adapter shall be installed near the equipment and shall be easily accessible

•This radio meets the RF exposure guidelines when used with the Retevis accessories supplied or designated for the product. Use of other accessories may not ensure compliance with the RF exposure guidelines and may violate regulations.

•For a list of Retevis-approved accessories for your radio model, visit the following website:
<http://www.Retevis.com>

ORSICHT

- Bitte schalten Sie das Gerät in einer brennbaren und explosiven Umgebung aus.
- Das Funkgerät erfüllt die Wasserdichtigkeitsanforderung IPX7. Nach dem Fallenlassen des Funkgeräts kann jedoch kein wasserdichter Schutz gewährleistet werden, da von möglichen Schäden an der versiegelten Struktur des Funkgeräts. Stellen Sie sicher, dass die Abdeckung der Kopfhörer-/Ladebuchse fest sitzt, um ein Auslaufen von Wasser zu vermeiden.
- Stellen Sie sicher, dass die Schnalle des Batteriefachdeckels fest sitzt, um ein Auslaufen von Wasser zu vermeiden.
- Bitte verwenden Sie zum Aufladen das mitgelieferte Netzteil oder das DC-Ladegerät.
- Beim Einsetzen der Batterie müssen die positiven (+) und negativen (-) Elektroden nacheinander übereinstimmen. Installieren Sie sie nicht in die entgegengesetzte Richtung.

Standardzubehör

Packen Sie das Radio vorsichtig aus. Wir empfehlen Ihnen, die in der folgenden Tabelle aufgeführten Artikel zu identifizieren, bevor Sie das Verpackungsmaterial entsorgen.

Artikel	Qty.	Items	Qty.
Antenne	1	AAA NiMH Batteries	5
AC-Adapter	1	Belt Clip	1
DC-Ladegerät	1	Hand Strap	1
USB-Kabel	1	Instruction Manual	1

Aufladen der Akkus

1. Stecken Sie das Netzteil in eine Steckdose oder stecken Sie das DC-Ladegerät in den Zigarettenanzünder.
2. Drehen Sie, um die Kopfhörer-/Ladeabdeckung zu entfernen, stecken Sie den Ausgangsanschluss in die Ladeschnittstelle, das rote Licht der Tastatur leuchtet und starten Sie den Ladevorgang.

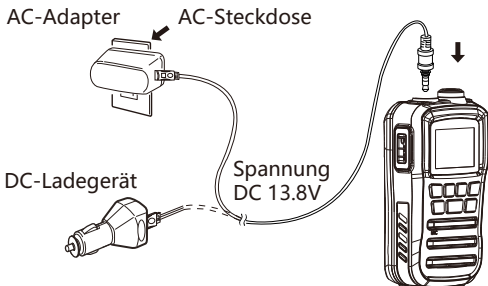

3. Die Ladezeit für NiMH-Akkus hängt von der Akkuleistung ab. Der Ladevorgang sollte 10 Stunden im ausgeschalteten Zustand nicht überschreiten und darf 18 Stunden im eingeschalteten Zustand nicht überschreiten.

- ※ **Es wird empfohlen, das Gerät im ausgeschalteten Zustand aufzuladen.**
- ※ **Hinweis: Wenn Alkalibatterien verwendet werden, NIEMALS aufladen, da sonst Alkalibatterien und das Radio beschädigt werden.**

Kennenlernen

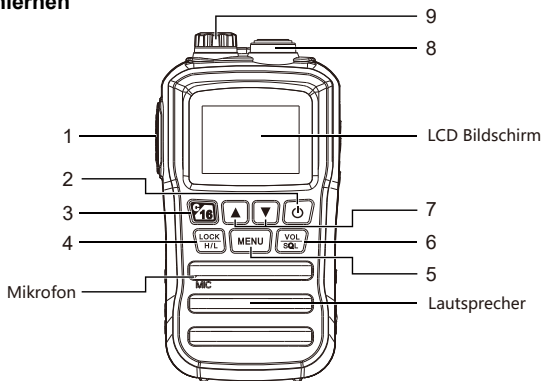

Tastaturbeschreibung

1. [PTT]-Taste:

Zum Senden [PTT] gedrückt halten, mit normalem Ton sprechen. Lassen Sie [PTT] los, um zu empfangen.

2. [⏻] Power-Taste:

Halten Sie diese Taste 1 Sekunde lang gedrückt, um das Funkgerät ein-/auszuschalten.

3. Kanal 16/CALL-Kanal [C/16]:

Drücken Sie , um Kanal 16 auszuwählen; 1 Sekunde lang gedrückt halten, um den Anrufkanal auszuwählen.

- Wenn der Anrufkanal ausgewählt ist, halten Sie 3 Sekunden lang gedrückt, um in den Anrufkanal-Programmiermodus zu gelangen.

- Drücken Sie diese Taste im Menümodus, um das Menü zu verlassen.

4. High/Low Power/Sperrtaste [LOCK]/[H/L]:

Drücken, um hohe oder niedrige Ausgangsleistung auszuwählen; 1 Sekunde lang gedrückt halten, um die Sperrfunktion ein- oder auszuschalten.

5. Menütaaste [MENU]:

Drücken, um in den Menümodus zu gelangen; 1 Sekunde lang gedrückt halten, um den TAG-Kanal einzustellen oder zu löschen.

6. Lautstärke/Squelch/Monitor-Taste [VOL/SQL] / [MONI]:

Drücken Sie , um in den Lautstärkeanpassungsmodus zu gelangen; Drücken Sie erneut, um in den Squelch-Einstellmodus zu gelangen; 1 Sekunde lang gedrückt halten, um die Monitorfunktion zu aktivieren.

- Während Sie diese Taste gedrückt halten, drücken Sie [▲], um die Funktion „Maximale Lautstärke“ einzuschalten, wiederholen Sie den Vorgang, um diese Funktion auszuschalten.

- Während Sie diese Taste gedrückt halten, drücken Sie [▼], um die Funktion zum Stummschalten der Lautstärke einzuschalten, wiederholen Sie den Vorgang, um diese Funktion auszuschalten.

7. Auf-/Ab-Taste [▲]/[▼]:

Im Standby-Modus drücken, um den Betriebskanal auszuwählen; Im Menümodus drücken, um die Menüpunkte auszuwählen; Drücken Sie im Kanalsuchlauf, um die Suchlaufrichtung zu ändern.

8. Antennenanschluss:

Mit der mitgelieferten 50 Antenne verbinden.







9. Kopfhörer-/Lade- [SP/MIC]/[CHR]:

Zum Anschluss eines externen Ohrhörers/Mikrofons; Zum Anschließen des Netzteils/DC-Ladegeräts.

- Drehen Sie die Buchsenabdeckung gegen den Uhrzeigersinn, um sie zu öffnen; Zum Schließen im Uhrzeigersinn drehen.

※ **HINWEIS:** Stellen Sie sicher, dass die Buchsenabdeckung fest sitzt.

◆ Anzeige

SYMBOL	BESCHREIBUNG
	Erscheint während der Übertragung.
LOW	Erscheint bei der Auswahl niedriger Leistung. Blinkt, wenn gezwungen wird, niedrige Leistung zu wählen.
USA	Erscheint, während die USA-Kanalgruppe ausgewählt ist.
INT	Erscheint, während die INT-Kanalgruppe ausgewählt ist.
CAN	Erscheint, während die CAN-Kanalgruppe ausgewählt ist.
	Erscheint, wenn der Kanal besetzt ist. Blinkt während der Fahrt Kanal.
★	Erscheint, wenn TAG-Kanal ausgewählt ist.
CALL	Erscheint, wenn Anrufkanal ausgewählt ist.
	Batterieanzeige.
SCAN	Blinkt beim Scannen.
	Erscheint, während Tastaturen gesperrt sind.
DUP	Erscheint, während ein Duplexkanal ausgewählt ist.
DUAL	Erscheint während der Dual-Watch.
TRI	Erscheint während der Tri-Watch.
	Zeigt die Betriebskanalnummer an. Zeigt Menüpunktoptionen im Menümodus an.
	Zeigt den Zusatzkanal an. Zeigt Menümoduselemente im Menümodus an.
	Erscheint während des Wetteralarms.
WX	Erscheint, während der Wetterkanal ausgewählt ist.

Hauptfunktionsbetrieb

Kanalgruppe auswählen

- Dieses Radio enthält eine US-amerikanische, internationale und kanadische Kanalgruppe.
- Drücken Sie im Standby-Modus die Taste [MENU] und dann die Taste [LOCK], um die Kanalgruppe umzuschalten.

Wetterkanal auswählen

Dieses Radio hat 10 Wetterkanäle.

- Drücken Sie im Standby-Modus die Taste [MENU] und dann die Taste [VOL/SQL], um zwischen Betriebskanal und Wetterkanal umzuschalten.

CALL-Kanal bearbeiten

1. Halten Sie die Taste [C/16] 1 Sekunde lang gedrückt, um den CALL-Kanal auszuwählen, „CALL“ und die CALL-Kanalnummer werden angezeigt.
2. Halten Sie dann die Taste [C/16] 3 Sekunden lang gedrückt, bis zwei „DUDU“-Klänge zu hören sind, um in den

Programmiermodus für den CALL-Kanal zu gelangen.

3. Drücken Sie die Taste [▲]/[▼], um den gewünschten CALL-Kanal auszuwählen.
4. Drücken Sie die Taste [C/16], um den Anrufkanal zu bestätigen und zu speichern.

TAG-Kanäle einstellen/löschen

Setzen Sie TAG (★) für Kanäle, die gescannt werden müssen, deaktivieren Sie TAG (★) für Kanäle, die nicht benötigt werden. Die nicht markierten Kanäle werden beim Scannen übersprungen.

- Einzelne TAG-Kanäle setzen/löschen: Halten Sie die [MENU]-Taste 1 Sekunde lang gedrückt, um den aktuellen Kanal als TAG-Kanal zu setzen/zu löschen, „★“ wird für markierte Kanäle angezeigt.
- Alle TAG-Kanäle einstellen/abbrechen: Halten Sie bei ausgeschaltetem Gerät die [LOCK]-Taste gedrückt und drücken Sie die [⏻]-Taste, um das Gerät einzuschalten. Alle TAG-Kanäle in der ausgewählten Kanalgruppe werden gelöscht. Wiederholen Sie die obigen Schritte, um alle Kanäle als TAG-Kanäle einzustellen.

Scanvorgang

Stellen Sie den Timer für die Scan-Wiederaufnahme im Menümodus ein.

1. Rufen Sie den Menüpunkt „Scdu“ auf, um Scan auszuwählen, verlassen Sie den Menümodus, um den normalen Scan oder den Prioritätsscan zu starten.
 - „SCAN“ blinkt auf dem LCD.
 - „16“ erscheint auf der Unterkanalanzeige während des Prioritätssuchlaufs.
 - Der Suchlauf pausiert, wenn ein Signal empfangen wird (Die Fortsetzungszeit kann im Set-Modus eingestellt werden).
 - Kanal 16 wird im Prioritätsscan überwacht.
2. Drücken Sie [▲] oder [▼], um die Scanrichtung zu ändern.
2. Drücken Sie die Taste [MENU] erneut oder drücken Sie [PTT]/ [C/16]/ [⏻], um den Scanvorgang zu stoppen.

Bedienung ansehen

Dieses Radio enthält Dual/Tri Watch, kann im Menümodus ausgewählt werden. Dual Watch: Sehen und überwachen Sie abwechselnd den aktuellen Kanal und Kanal 16.

Triwatch: Beobachten und überwachen Sie abwechselnd den aktuellen Kanal, Kanal 16 und den CALL-Kanal.

1. Rufen Sie das Menüelement „Scdu“ auf, um Watch auszuwählen, und verlassen Sie den Menümodus, um Dual Watch oder Tri Watch zu starten.
 - „DUAL“ blinkt während der Dual Watch; „TRI“ blinkt während der Tri-Watch.
 - Ein „BEEP“-Ton ertönt, wenn ein Signal auf Kanal 16 empfangen wird.
 - Tri Watch schaltet auf Dual Watch um, wenn ein Signal auf dem CALL-Kanal empfangen wird.
2. Drücken Sie die Taste [MENU] oder drücken Sie [PTT]/ [C/16]/ [⏻], um die Uhr und das Autofahren zu stoppen.

Vibrations-Wasserablassfunktion

Die Vibrations-Wasserablassfunktion hilft, das Wasser aus dem Lautsprechergehäuse abzuleiten, wodurch das Eindringen von Wasser verhindert werden kann, um die Sprachqualität des Lautsprechers zu beeinträchtigen.

- Drücken Sie im Standby-Modus die Taste [MENU] und dann die Taste [⏻], um diese Funktion zu aktivieren.
- Ein tiefer Ton wird 10 Sekunden lang ausgegeben, um das Wasser abzulassen. Beim Ablassen des Vibrationswassers ist jede Tastenbetätigung unglücklich.

Menübedienung

Menübetriebsmethode wie folgt:

1. Drücken Sie die Taste [MENU], um in den Menümodus zu gelangen. Drücken Sie die Taste [▲]/[▼], um den gewünschten Menüpunkt auszuwählen.
2. Drücken Sie die Taste [MENU], um den Einstellungsstatus aufzurufen. Drücken Sie die Taste [▲]/[▼], um die gewünschte Einstellung auszuwählen.

Anzeige	Artikel	Optionen
bEEP	Signalton	aus (OFF) /on (ON)
UIC	Auswahl der Kanalgruppe	USA/INT/CAN/WX
Scdu	Funktionsauswahl	Von/SCAN/DUAL
ALrt	Wetterwarnung	aus (OFF) /on (ON)
Pr. o	Prioritätsscan	aus (OFF) /on (ON)

S_t.	Scan-Resume-Timer	aus (OFF) /on (ON)
dt	Dual/Tri-Watch	d- (Dual Watch) /t- (Tri Watch)
L_9H	Helligkeit der Hintergrundbeleuchtung	aus (AUS) /1/2/3
Lcdc	LCD-Kontrast	1/2/3/4
[H_n	Kanalanzeige	3d (3 Stellen) /4d (4 Stellen)
P_SA	Automatischer Energiesparmodus	aus (OFF) /on (ON)
59L5	Monitorfunktion	Pu (Push) /Ho (Hold)

■ Wichtigste technische Spezifikationen

	Artikel	Index
Allgemeine Spezifikation	Frequenzbereich	TX:156.000-162.000MHz
		RX:156.000-163.275MHz
	Modulationsmodus	FM (16K0F3E)
	Frequenzintervall	25kHz
	NiMH-Akkus	DC1.2V×5, 850mAh(AAA)
	Frequenzstabilität	±2.5ppm
	Betriebstemperatur	-20°C ~ +60°C
	Wasserdichtes Niveau	IP67 (1 Meter Wassertiefe für 30 Minuten)
	Abmessungen (B×H×T)	63mm×119mm×35mm
Gewicht (mit Batterien)	136g	
Spezifikationen des Senders	Ausgangsleistung	3W/1W
	Ausgangsstrom	≤1.3A/0.8A
	max. Frequenzabweichung	±5kHz
	Nebenemission	≤0.25μW
	Nachbarkanalleistung	≥65dB
	Audioverzerrung übertragen	≤5%
Empfängerspezifikationen	Empfangsempfindlichkeit	≤0.2μV
	Signal-Rausch-Verhältnis	≥40dB
	Selektivität benachbarter Kanäle	≥65dB
	Immunität gegen Fehlreaktionen	≥70dB
	Intermodulationsunterdrückung	≥68dB
	Audio-Ausgangsleistung	≥0.6W

RF Energie Exposition- UND PRODUKT-SICHERHEITSH-INWEISE FÜR TRAGBARE ZWEI-WEGE-FunkgerÄt



ACHTUNG!

Lesen Sie vor der Verwendung dieses Funkgeräts diese Bedienungsanleitung, die wichtige Betriebsanleitungen für den sicheren Gebrauch und die Kenntnis der Funkfrequenz und die Kontrolle der Einhaltung der geltenden Normen und Vorschriften enthält.

Dieses Zwei-Wege Funkgerät verwendet elektromagnetische Energie im Radiofrequenzspektrum (RF), um die Kommunikation zwischen zwei oder mehr Benutzern über eine Distanz zu ermöglichen. RF-Energie, die bei unsachgemäßer Verwendung biologische Schäden verursachen kann.

Alle Funkgeräte von Retevis sind so konzipiert, hergestellt und getestet, dass sie den von der Regierung festgelegten RF-Grenzwerten entsprechen. Darüber hinaus empfehlen Hersteller den Benutzern von Funksprechgeräten spezifische Betriebsanleitungen. Diese Anweisungen sind wichtig, da sie die Benutzer über die Einwirkung von RF-Energie Exposition informieren und einfache Verfahren für deren Steuerung bereitstellen. Weitere Informationen zu RF-Energieexpositionen und zur Kontrolle Ihrer Exposition, um die Einhaltung der festgelegten RF-Expositionsgrenzwerte sicherzustellen, finden Sie auf den folgenden Websites: <http://www.who.int/de/>

Lokale Regierungsvorschriften

Wenn Funksprechgeräte als Folge der Beschäftigung verwendet werden, verlangen die Kommunalverwaltungsvorschriften, dass die Benutzer ihre Exposition genau kennen und kontrollieren können, um die beruflichen Anforderungen zu erfüllen. Die Erkennung der Exposition kann durch die Verwendung eines Produktetiketts erleichtert werden, das die Benutzer auf bestimmte Informationen zur Benutzerwahrnehmung aufmerksam macht. Ihr Retevis Funkgerät verfügt über ein RF-Exposure-Produktetikett. Außerdem enthält Ihr Retevis-Benutzerhandbuch oder ein separates Sicherheitsheft Informationen und Bedienungsanleitungen, die zur Kontrolle der RF-Exposure und zur Einhaltung der Konformitätsanforderungen erforderlich sind.

Radio-Lizenz

Die Regierungen halten die Funkgeräte in der Klassifizierung, die Funkgeräte für die Geschäftswelt arbeiten mit Funkfrequenzen, die von den lokalen Funkverwaltungsabteilungen (FCC, ISED, BAKOM, ANFR, BFTK, Bundesnetza gentur ...) geregelt werden erforderlich, um eine Lizenz von ihnen ausgestellt zu haben. Die genaue Klassifizierung und die Verwendung Ihrer beiden Funkgeräte erfahren Sie bei den örtlichen Funkverwaltungsabteilungen.

Die Verwendung dieses Radios außerhalb des Landes, in dem es verteilt werden soll, unterliegt den gesetzlichen Bestimmungen und kann verboten werden.

Eigenmächtige Änderung und Einstellung

Änderungen oder Modifikationen, die nicht ausdrücklich von der für die Einhaltung der Bestimmungen verantwortlichen Partei genehmigt wurden, können die Berechtigung des Benutzers, die von den örtlichen Funkverwaltungsabteilungen für den Betrieb dieses Funkgeräts erteilt wurde, aufheben und sollten nicht vorgenommen werden. Um die entsprechenden Anforderungen zu erfüllen, sollten die Einstellungen des Senders nur von oder unter der Aufsicht einer Person vorgenommen werden, die als technisch qualifiziert für die Wartung und Reparatur des Senders in den privaten mobilen und ortsfesten Mobilfunkdiensten qualifiziert ist Dienstleistungen.

Der Austausch von Senderkomponenten (Quarz, Halbleiter usw.), die nicht durch die Autorisierung des FCC-Managements der örtlichen Behörden autorisiert wurden, könnte gegen die Regeln verstoßen.

FCC-Anforderungen:

Dieses Gerät entspricht Abschnitt 15 der FCC-Bestimmungen. Der Betrieb unterliegt der Bedingung, dass dieses Gerät keine schädlichen Interferenzen verursacht. (Lizenzierte Funkgeräte sind anwendbar);

Dieses Gerät entspricht Abschnitt 15 der FCC-Bestimmungen. Der Betrieb unterliegt den folgenden zwei Bedingungen: (Andere Geräte sind anwendbar)

- (1) Dieses Gerät darf keine schädlichen Interferenzen verursachen
- (2) Dieses Gerät muss alle empfangenen Interferenzen akzeptieren, einschließlich Interferenzen, die einen unerwünschten Betrieb verursachen können.

CE Anforderungen:

*(Einfache EU-Konformitätserklärung) Shenzhen Retevis Technology Co., Ltd. erklärt, dass der Funkgerätetyp den grundlegenden Anforderungen und anderen relevanten Bestimmungen der RED-Richtlinie 2014/53 / EU und der ROHS-Richtlinie 2011/65 / EU und der WEEE-Richtlinie 2012/19 / EU entspricht; Der vollständige Text

der EU-Konformitätserklärung ist unter folgender Internetadresse verfügbar: www.retevis.com.

•Informationen zur Einschränkung

Dieses Produkt kann in Ländern und Regionen der EU verwendet werden, darunter: Belgien (BE), Bulgarien (BG), Tschechische Republik (CZ), Dänemark (DK), Deutschland (DE), Estland (EE), Irland (IE), Griechenland (EL), Spanien (ES), Frankreich (FR), Kroatien (HR), Italien (IT), Zypern (CY), Lettland (LV), Litauen (LT), Luxemburg (LU), Ungarn (HU), Malta (MT), Niederlande (NL), Österreich (AT), Polen (PL), Portugal (PT), Rumänien (RO), Slowenien (SI), Slowakei (SK), Finnland (FI), Schweden (SE) und United Kingdom (UK). Die Warnhinweise zur Frequenzbeschränkung finden Sie in der Verpackung oder im Handbuch.

•Entsorgung

Das Symbol der durchgestrichenen Mülltonne auf Ihrem Produkt, Ihrer Dokumentation oder Ihrer Verpackung weist Sie darauf hin, dass in der Europäischen Union alle elektrischen und elektronischen Produkte, Batterien und Akkumulatoren (wiederaufladbare Batterien) am Ende ihrer Lebensdauer zu den vorgesehenen Sammelstellen gebracht werden müssen. Entsorgen Sie diese Produkte nicht als unsortierten Hausmüll. Entsorgen Sie sie gemäß den Gesetzen in Ihrer Nähe.

IC Anforderungen:

Lizenzfreies Funkgerät

Dieses Gerät enthält lizenzpflichtige Sender / Empfänger, die den lizenzpflichtigen RSS-Kanälen für Innovation, Wissenschaft und wirtschaftliche Entwicklung in Kanada entsprechen. Der Betrieb unterliegt den folgenden zwei Bedingungen:

- (1) This device may not cause interference.
- (2) This device must accept any interference, including interference that may cause undesired operation of the device.

Le présent appareil est conforme aux CNR d'Industrie Canada applicables aux appareils radio exempts de licence. L'exploitation est autorisée aux deux conditions suivantes :

- (1) l'appareil ne doit pas produire de brouillage;
- (2) l'utilisateur de l'appareil doit accepter tout brouillage radioélectrique subi, même si le brouillage est susceptible d'en compromettre le fonctionnement.



Informationen zur RF-Exposition (Wenn anwendbar)

- Betreiben Sie das Funkgerät NICHT ohne angeschlossene Antenne, da dies das Funkgerät beschädigen und dazu führen kann, dass Sie die RF-Grenzwerte überschreiten. Eine geeignete Antenne ist die vom Hersteller mit diesem Funkgerät gelieferte Antenne oder eine vom Hersteller speziell für die Verwendung mit diesem Funkgerät zugelassene Antenne. Der Antennengewinn darf den vom Hersteller angegebenen Gewinn nicht überschreiten.
- Funken Sie NICHT mehr als 50% der gesamten Funknutzungszeit. In mehr als 50% der Zeit können die Anforderungen an die Funkfrequenzbelastung überschritten werden.
- Während der Übertragung erzeugt Ihr Radio RF-Energie, die möglicherweise Interferenzen mit anderen Geräten oder Systemen verursachen kann. Schalten Sie das Radio in Bereichen aus, in denen Schilder angebracht sind, um solche Interferenzen zu vermeiden.
- Betreiben Sie den Sender NICHT in Bereichen, die empfindlich auf elektromagnetische Strahlung reagieren, z. B. in Krankenhäusern, Flugzeugen und Sprenggebieten.
- Tragbares Gerät. Dieser Sender kann mit den in dieser Ablage dokumentierten Antennen in Push-to-Talk- und am Körper getragenen Konfigurationen betrieben werden. Die Einhaltung der RF-Exposition ist auf die in dieser Ablage dokumentierten spezifischen Konfigurationen für Gürtelclips und Zubehör beschränkt. Der Abstand zwischen dem Benutzer und dem Gerät oder seiner Antenne muss mindestens 2,5 cm betragen.
- Mobiles Gerät, während des Betriebs unterliegt der Abstand zwischen Benutzer und Antenne den geltenden Bestimmungen. Durch diesen Abstand wird sichergestellt, dass ein ausreichender Abstand zu einer ordnungsgemäß installierten, extern montierten Antenne vorhanden ist, um die Anforderungen an die RF-Exposition zu erfüllen.
- Occupational / Controlled Radio. Dieses Radio ist für „Nur für den betrieblichen / kontrollierten Gebrauch“ konzipiert und eingestuft. Dies bedeutet, dass es nur während der Beschäftigung von Personen verwendet werden darf, die sich der Gefahren bewusst sind und die Möglichkeiten zur Minimierung solcher Gefahren verwenden. NICHT für den Einsatz in einer allgemeinen Bevölkerung / unkontrollierten Umgebung vorgesehen.
- Allgemeinbevölkerung / unkontrolliertes Radio. Dieses Radio ist für "allgemeine Bevölkerung / unkontrollierte Nutzung" konzipiert und klassifiziert.

RF Exposition Konformitäts- und Kontrollrichtlinien und Betriebsanleitungen

Befolgen Sie zur Kontrolle Ihrer Exposition und zur Einhaltung der Grenzwerte für die Exposition am Arbeitsplatz / in der kontrollierten Umgebung die folgenden Verfahren.

Richtlinien:

- Benutzerhinweise zum Gerät sollten bei der Weitergabe an andere Benutzer vorhanden sein.
- Verwenden Sie dieses Gerät nicht, wenn die hierin beschriebenen Betriebsanforderungen nicht erfüllt sind.

Bedienungsanleitung (Wenn anwendbar)

- Übertragen Sie nicht mehr als den Bemessungsgrad von 50% der Zeit. Drücken Sie zum Senden (Sprechen) die Push-to-Talk-Taste (PTT). Lassen Sie die PTT-Taste los, um Anrufe entgegenzunehmen (zuhören). Das Übertragen von 50% der Zeit oder weniger ist wichtig, da das Funkgerät nur dann messbare RF-Energie erzeugt, wenn es hinsichtlich der Einhaltung der Normen gemessen wird.
- Senden Sie nur, wenn sich Personen außerhalb des Fahrzeugs mindestens um den empfohlenen seitlichen Mindestabstand von einer ordnungsgemäß installierten, gemäß den Installationsanweisungen montierten, extern montierten Antenne befinden.
- Wenn Sie vor dem Gesicht arbeiten, das am Körper getragen wird, legen Sie das Funkgerät immer in einen von Retevis zugelassenen Clip, eine Halterung, ein Holster, einen Koffer oder einen Körpergurt für dieses Produkt. Die Verwendung von am Körper getragenen Zubehör ist wichtig, da die Verwendung von nicht von Retevis zugelassenem Zubehör zu Expositionswerten führen kann, die die IEEE / ICNIRP-RF-Expositionsgrenzwerte überschreiten.

Handheld-Modus (Wenn anwendbar)

- Halten Sie das Funkgerät mit dem Mikrofon (und anderen Teilen des Funkgeräts einschließlich Antenne) mindestens 2,5 cm von der Nase oder den Lippen entfernt. Die Antenne sollte von den Augen ferngehalten werden. Das Halten des Radios in einem angemessenen Abstand ist wichtig, da die RF Exposition mit zunehmender Entfernung von der Antenne abnimmt.



Telefonmodus (Wenn anwendbar)

- Halten Sie Ihr Funkgerät wie ein drahtloses Telefon, wenn Sie einen Anruf tätigen oder annehmen. Sprich direkt ins Mikrofon.

Elektromagnetische Interferenz / Kompatibilität

HINWEIS: Nahezu jedes elektronische Gerät ist anfällig für elektromagnetische Interferenzen (EMI), wenn es nicht ausreichend abgeschirmt, konstruiert oder auf andere Weise für elektromagnetische Verträglichkeit konfiguriert ist.

Erstickungsgefahr vermeiden



Kleine Teile. Nicht für Kinder unter 3 Jahren.

Schalten Sie Ihr Funkgerät unter folgenden Bedingungen aus:



WARNING

- Schalten Sie Ihr Radio aus, bevor Sie einen Akku oder Zubehör ausbauen (installieren) oder wenn Sie den Akku laden.
- Schalten Sie Ihr Radio aus, wenn Sie sich in einer potenziell gefährlichen Umgebung befinden: In der Nähe von elektrischen Strahlkappen, in einem explosionsgefährdeten Bereich (brennbare Gase, Staubpartikel, Metallpulver, Kornpulver usw.).
- Schalten Sie Ihr Radio aus, während Sie Kraftstoff einfüllen oder an Tankstellen abstellen. Um elektromagnetische Interferenzen und / oder Kompatibilitätskonflikte zu vermeiden
- Schalten Sie Ihr Radio in allen Einrichtungen aus, in denen Sie durch entsprechende Hinweise dazu aufgefordert werden. In Krankenhäusern oder Gesundheitseinrichtungen (Herzschrittmacher, Hörgeräte und andere medizinische Geräte) können Geräte verwendet werden, die empfindlich auf externe RF Energie reagieren.
- Schalten Sie Ihr Radio aus, wenn Sie sich an Bord eines Flugzeugs befinden. Die Verwendung eines Funkgeräts muss gemäß den geltenden Bestimmungen gemäß den Anweisungen der Flugbesatzung erfolgen.

Schützen Sie Ihr Gehör:



WARNING

- Verwenden Sie das niedrigste Volumen, das für Ihre Arbeit erforderlich ist.
- Erhöhen Sie die Lautstärke nur, wenn Sie sich in einer lauten Umgebung befinden.
- Verringern Sie die Lautstärke, bevor Sie ein Headset oder einen Hörer hinzufügen.
- Beschränken Sie die Verwendung von Headsets oder Ohrhörern auf hohe Lautstärke.
- Wenn Sie das Radio ohne Headset oder Ohrhörer verwenden, stellen Sie den Lautsprecher des Radios nicht direkt an Ihrem Ohr auf
- Vorsicht beim Umgang mit dem Kopfhörer. Möglicherweise kann ein zu hoher Schalldruck von Ohrhörern und Kopfhörern zu Gehörschäden führen

Hinweis: Wenn Sie längere Zeit lauten Geräuschen einer beliebigen Quelle ausgesetzt sind, kann dies Ihr Gehör vorübergehend oder dauerhaft beeinträchtigen. Je lauter die Lautstärke des Radios ist, desto weniger Zeit wird benötigt, um Ihr Gehör zu beeinträchtigen. Gehörschäden durch laute Geräusche sind manchmal zunächst nicht nachweisbar und können sich kumulativ auswirken.



Verbrennungen vermeiden



WARNING

Antennen

• Verwenden Sie kein tragbares Radio mit beschädigter Antenne. Wenn eine beschädigte Antenne während der Verwendung des Radios mit der Haut in Kontakt kommt, kann dies zu leichten Verbrennungen führen.

Batterien (falls zutreffend)

• Wenn das leitfähige Material, z. B. Schmuck, Schlüssel oder Ketten, die freiliegenden Klemmen der Batterien berühren, kann ein elektrischer Stromkreis geschlossen werden (Kurzschluss an der Batterie) und heiß werden, was Körperverletzungen wie Verbrennungen verursacht. Gehen Sie beim Umgang mit Akkus vorsichtig vor, insbesondere wenn Sie sie in einer Tasche, Handtasche oder einem anderen Behälter mit Metallgegenständen ablegen

Lange Übertragung

• Wenn der Transceiver für lange Übertragungen verwendet wird, werden der Kühler und das Chassis heiß.

Sicherheitsbetrieb



WARNING

Verboten

- Verwenden Sie das Ladegerät nicht im Freien oder in feuchten Umgebungen und nur in trockenen Umgebungen.
- Zerlegen Sie das Ladegerät nicht, da dies zu einem elektrischen Schlag oder Brand führen kann.
- Betreiben Sie das Ladegerät nicht, wenn es beschädigt ist.
- Stellen Sie kein tragbares Radio in der Nähe eines Airbags oder im Bereich der Airbagauslösung auf. Das Funkgerät kann mit großer Kraft angetrieben werden und die Insassen des Fahrzeugs ernsthaft verletzen, wenn der Airbag aufgeblasen wird.

Um das Risiko zu reduzieren

- Ziehen Sie am Stecker statt am Kabel, wenn Sie das Ladegerät trennen.
- Trennen Sie das Ladegerät von der Netzsteckdose, bevor Sie eine Wartung oder Reinigung durchführen.
- Wenden Sie sich an Retevis, um Unterstützung bei Reparaturen und Service zu erhalten.
- Der Adapter muss sich in der Nähe des Geräts befinden und leicht zugänglich sein.

Zugelassenes Zubehör



WARNING

• Dieses Funkgerät erfüllt die Richtlinien für RF-Exposition, wenn es mit dem für das Produkt gelieferten oder dafür vorgesehenen Retevis-Zubehör verwendet wird. Die Verwendung von anderem Zubehör kann nicht die Einhaltung der HF-Expositionsrichtlinien gewährleisten und verstößt möglicherweise gegen Vorschriften.

• Eine Liste der von Retevis zugelassenen Zubehörteile für Ihr Funkmodell finden Sie auf der folgenden Website: <http://www.Retevis.com>

Attention

- Veuillez éteindre dans un environnement inflammable et explosif.
- La radio répond aux exigences d'étanchéité IPX7. Cependant, une fois que la radio est tombée, la protection étanche ne peut pas être garantie en raison des dommages possibles à la structure scellée de la radio.
- Assurez-vous que le couvercle des écouteurs/prise de charge est bien fixé pour éviter les fuites d'eau.
- Assurez-vous que la boucle du couvercle de la batterie est bien fixée pour éviter les fuites d'eau.
- Veuillez utiliser l'adaptateur secteur ou le chargeur DC fourni pour le chargement.
- Lors de l'installation de la batterie, les électrodes positive (+) et négative (-) doivent correspondre une par une. Ne les installez pas dans le sens inverse.

Accessoires standards

Déballiez soigneusement la radio. Nous vous recommandons d'identifier les éléments répertoriés dans le tableau suivant avant de jeter les matériaux d'emballage.

Articles	Quantité	Articles	Quantité
Antenne	1	AAA NiMH Batterie	5
AC adaptateur	1	Clip de ceinture	1
DC chargeur	1	Dragonne	1
USB Câble	1	Manuel d'instructions	1

Charger les batteries

1. Branchez l'adaptateur secteur sur une prise secteur ou branchez le chargeur AC sur l'allume-cigare.
2. Tournez pour retirer l'écouteur/couvercle de charge, insérez la borne de sortie dans l'interface de charge, le voyant rouge du clavier s'allume et commence à charger.

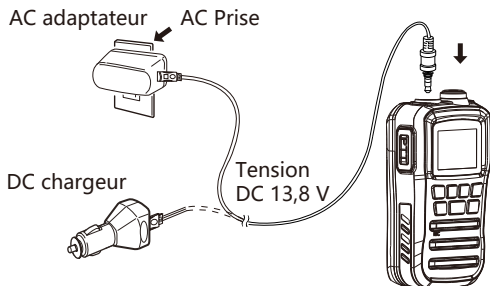

3. Le temps nécessaire pour que les batteries NiMH soient complètement chargées dépend de la puissance de la batterie. La charge ne doit pas dépasser 10 heures lorsque la mise hors tension et ne peut pas dépasser 18 heures lorsque la mise sous tension.

※ Il est recommandé de charger lorsque la mise hors tension.

※ Si des piles alcalines sont utilisées, ne chargez JAMAIS, sinon les piles alcalines et la radio seront endommagées.

Faire connaissance

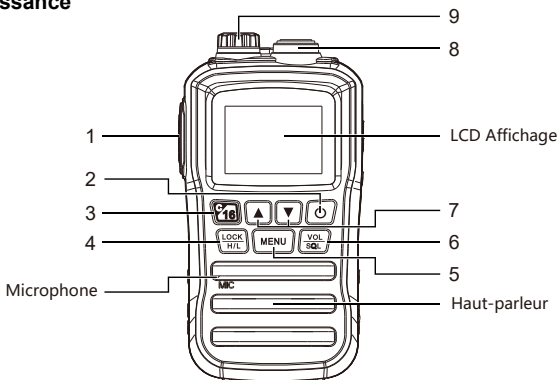

Description du clavier

1. Touche [PTT] :

Maintenez [PTT] enfoncé pour transmettre, parlez avec un ton normal. Relâchez [PTT] pour recevoir.

2. [] Touche d'alimentation :

Maintenez cette touche enfoncée pendant 1 seconde pour allumer/éteindre le radio.

3. Canal 16/CALL Canal [C/16] :

Appuyez sur pour sélectionner le canal 16 ; Maintenez enfoncé pendant 1 seconde pour sélectionner le canal d'appel.

- Lorsque le canal d'appel est sélectionné, maintenez enfoncé pendant 3 secondes pour accéder au mode de programmation du canal d'appel.

- En mode menu, appuyez sur cette touche pour quitter.

4. Touche haute/basse puissance/verrouillage [LOCK]/[H/L] :

Appuyez pour sélectionner une puissance de sortie élevée ou faible ; Maintenez enfoncé pendant 1 seconde pour activer ou désactiver la fonction de verrouillage.

5. Touche Menu [MENU] :

Appuyez pour entrer dans le mode menu ; Maintenez enfoncé pendant 1 seconde pour définir ou effacer le canal TAG.

6. Touche Volume/Squelch/Moniteur [VOL/SQL] /[MONI] :

Appuyez pour entrer dans le mode de réglage du volume ; Appuyez à nouveau pour entrer dans le mode de réglage du silencieux ; Maintenez enfoncé pendant 1 seconde pour activer la fonction Monitor.

- Tout en maintenant cette touche enfoncée, appuyez sur [▲] pour activer la fonction de volume maximum, répétez à nouveau pour désactiver cette fonction.

- Tout en maintenant cette touche enfoncée, appuyez sur [▼] pour activer la fonction de sourdine du volume, répétez à nouveau pour désactiver cette fonction.

7. Touche haut/bas [▲]/[▼] :

En mode veille, appuyez pour sélectionner le canal de fonctionnement ; En mode menu, appuyez pour sélectionner les éléments du menu ; Pendant le balayage des chaînes, appuyez pour changer la direction du scan.

8. Connecteur d'antenne :

Connectez-vous avec l'antenne 50Ω fournie.











9. Prise d'écouteur/chargement [SP/MIC]/[CHR] :

Pour connecter des écouteurs/microphones externes ; Pour connecter l'adaptateur secteur/chargeur DC.

- Tournez le couvercle de la prise dans le sens inverse des aiguilles d'une montre pour l'ouvrir ; Tournez dans le sens des aiguilles d'une montre pour fermer.

※ Assurez-vous que le couvercle de la prise est bien fixé.

◆ Affichage

ICÔNE	DESCRIPTION
	Apparaît pendant la transmission.
LOW	Apparaît lors de la sélection de la faible puissance. Clignote lorsqu'il est forcé de sélectionner une faible puissance.
USA	Apparaît lorsque USA Channel Group est sélectionné.
INT	Apparaît lorsque le groupe de canaux INT est sélectionné.
CAN	Apparaît lorsque le groupe de canaux CAN est sélectionné.
	Apparaît lorsque le canal est occupé. Clignote pendant le canal automobile.
	Apparaît lorsque le canal TAG est sélectionné.
CALL	Apparaît lorsque le canal d'appel est sélectionné.
	Indicateur de batterie.
SCAN	Clignote pendant la numérisation.
	Apparaît lorsque les claviers sont verrouillés.
DUP	Apparaît lorsqu'un canal duplex est sélectionné.
DUAL	Apparaît pendant la double veille.
TRI	Apparaît pendant la tri-watch.
	Indique le numéro de canal opérationnel.
	Indique les options des éléments de menu en mode menu.
	Indique le canal auxiliaire.
	Indique les éléments du mode menu en mode menu.
	Apparaît pendant l'alarme météo.
WX	Apparaît lorsque le canal météo est sélectionné.

Opération de la fonction principale

Sélectionnez le groupe canaux

- Cette radio contient des groupes de canaux américains, internationaux et canadiens.
- En mode veille, appuyez sur la touche [MENU], puis appuyez sur la touche [LOCK] pour changer de groupe de canaux.

Sélectionnez la chaîne météo

Cette radio dispose de 10 canaux météo.

- En mode veille, appuyez sur la touche [MENU], puis appuyez sur la touche [VOL/SQ] pour basculer entre le canal opérationnel et le canal météo.

Modifier le canal d'APPEL

1. Maintenez la touche [C/16] enfoncée pendant 1 seconde pour sélectionner le canal CALL, « CALL » et le numéro du canal CALL s'affichent.
2. Appuyez ensuite sur la touche [C/16] pendant 3 secondes jusqu'à ce que deux sons « DUDU » se fassent entendre pour entrer en mode de programmation du canal CALL, le numéro du canal clignote.

- Appuyez sur la touche [▲]/[▼] pour sélectionner le canal CALL souhaité.
- Appuyez sur la touche [C/16] pour confirmer et enregistrer le canal CALL.

Définir/Annuler les canaux TAG

Réglez le TAG (★) pour les canaux qui doivent être scannés, annulez le TAG (★) pour les canaux qui ne sont pas nécessaires. Les chaînes non balisées seront ignorées pendant le balayage.

- Définir/annuler des canaux TAG simples : maintenez la touche [MENU] enfoncée pendant 1 seconde pour définir/annuler le canal actuel en tant que canal TAG, « ★ » s'affiche pour les canaux qui sont étiquetés.
- Définir/Annuler tous les canaux TAG : Pendant la mise hors tension, maintenez la touche [LOCK] enfoncée et appuyez sur la touche [⏻] pour allumer, tous les canaux TAG seront annulés dans le groupe de canaux sélectionné. Répétez les opérations ci-dessus pour définir tous les canaux comme canaux TAG.

Opération de numérisation

Réglez la minuterie de reprise de l'analyse dans le mode menu.

- Entrez dans l'élément de menu " **Scdu** " pour sélectionner Scan, quittez le mode menu pour démarrer le scan normal ou le scan prioritaire.
 - « SCAN » clignote sur l'écran LCD.
 - « 16 » apparaît sur la lecture du sous-canal pendant le balayage prioritaire.
 - Le balayage s'interrompt lorsqu'un signal est reçu (le temps de reprise peut être réglé dans le mode de réglage).
 - Le canal 16 est surveillé en scrutation prioritaire.
- Appuyez sur [▲] ou [▼] pour changer la direction de balayage.
- Appuyez à nouveau sur la touche [MENU] ou appuyez sur [PTT]/[C/16]/[⏻] pour arrêter le balayage.

Watch Operation

Cette radio contient Dual/Tri Watch, peut être sélectionnée dans le mode menu. Double veille : regardez et surveillez tour à tour entre le canal actuel et le canal 16. Tri-veille : regardez et surveillez tour à tour le canal actuel, le canal 16 et le canal CALL.

- Entrez dans l'élément de menu " **Scdu** " pour sélectionner Watch, quittez le mode menu pour démarrer Dual Watch ou Tri Watch.
 - « DUAL » clignote pendant la double veille ; « TRI » clignote pendant la veille Tri.
 - Un son « BIP » est émis lorsqu'un signal est reçu sur le canal 16.
 - Tri Watch passe à Dual Watch lorsque le signal est reçu sur le canal CALL.
- Appuyez sur la touche [MENU], ou appuyez sur [PTT]/[C/16]/[⏻] pour arrêter la montre et le moteur.

Fonction de drainage de l'eau par vibration

La fonction de drainage de l'eau par vibration aide à évacuer l'eau du boîtier du haut-parleur, ce qui peut empêcher la pénétration d'eau d'affecter la qualité de la voix du haut-parleur.

- En veille, appuyez sur la touche [MENU], puis appuyez sur la touche [⏻] pour activer cette fonction.
- Un son profond est émis pendant 10 secondes pour évacuer l'eau. Toute opération de touche est invalide lors de la vidange de l'eau par vibration.

Menu Operation

Méthode de fonctionnement du menu comme suit :

- Appuyez sur la touche [MENU] pour entrer dans le mode menu. Appuyez sur la touche [▲]/[▼] pour sélectionner l'élément de menu souhaité.
- Appuyez sur la touche [MENU] pour entrer dans l'état du réglage. Appuyez sur la touche [▲]/[▼] pour sélectionner le réglage souhaité.
- Appuyez sur la touche [C/16] pour quitter le mode menu

Affichage	Articles	Options
bEEP	Bip sonore	of (OFF) /on (ON)
UIC	Sélection du groupe de canaux	USA/INT/CAN/WX
Scdu	Sélection de fonction	Of/SCAN/DUAL
ALrt	Alerte météo	of (OFF) /on (ON)
Pr. o	Scan prioritaire	of (OFF) /on (ON)

S_t	Minuteur de reprise de Scan	of (OFF) /on (ON)
dt	Dual/Tri-Watch	d- (DualWatch) /t- (TriWatch)
L_9H	Niveau de rétroéclairage	of (OFF) /1/2/3
Lcdc	Contraste LCD	1/2/3/4
[H_n	Affichage du canal	3d (3Digits) /4d (4Digits)
P_5A	Économie d'énergie automatique	of (OFF) /on (ON)
59L5	Fonction moniteur	Pu (Push) /Ho (Hold)

■ Spécifications techniques principales

	Items	Index
Spécifications générales	Gamme de fréquences	TX:156.000-162.000MHz
		RX:156.000-163.275MHz
	Mode de modulation	FM (16K0F3E)
	Intervalle de fréquence	25kHz
	NiMH Batterie	DC1.2V×5, 850mAh(AAA)
	Stabilité de fréquence	±2.5ppm
	Température de fonctionnement	-20°C ~ +60°C
	Niveau d'étanchéité	IP67 (1 mètre de profondeur d'eau pendant 30 minutes)
	Dimensions (W×H×D)	63mm×119mm×35mm
Poids (avec piles)	136g	
Spécifications de l'émetteur	Puissance de sortie	3W/1W
	Courant de sortie	≤1.3A/0.8A
	Max. Déviation de fréquence	±5kHz
	Émission parasite	≤0.25μW
	Puissance du canal adjacent	≥65dB
	Transmettre une distorsion audio	≤5%
Spécifications du récepteur	Sensibilité de réception	≤0.2μV
	Rapport signal sur bruit	≥40dB
	Sélectivité des canaux adjacents	≥65dB
	Immunité aux réponses parasites	≥70dB
	Rejet d'intermodulation	≥68dB
	Puissance de sortie audio	≥0.6W

GUIDE D'EXPOSITION À L'ÉNERGIE RF ET DE SÉCURITÉ DES PRODUITS POUR TALKIE-WALKIE



ATTENTION!

Avant d'utiliser cette radio, lisez ce guide qui contient des instructions importantes pour une utilisation en toute sécurité, une prise de conscience de l'énergie RF et un contrôle de la conformité aux normes et réglementations en vigueur.

Ce talkie-walkie utilise l'énergie électromagnétique dans le spectre des fréquences radio (RF) pour assurer la communication entre deux utilisateurs ou plus à distance. L'énergie RF, qui, si elle est mal utilisée, peut causer des dommages biologiques.

Toutes les radios Retevis sont conçues, fabriquées et testées pour garantir leur conformité aux niveaux d'exposition aux RF établis par le gouvernement. En outre, les fabricants recommandent également des instructions d'utilisation spécifiques aux utilisateurs de radios. Ces instructions sont importantes car elles informent les utilisateurs sur l'exposition à l'énergie RF et fournissent des procédures simples pour la contrôler.

Veuillez consulter les sites Web suivants pour plus d'informations sur l'exposition aux énergies RF et sur la manière de contrôler votre exposition pour garantir le respect des limites d'exposition aux RF établies:
<http://www.who.int/fr/>

Réglementation du gouvernement local

Lorsque des talkie-walkies sont utilisés à la suite d'un emploi, les réglementations des administrations locales exigent que les utilisateurs connaissent parfaitement et soient en mesure de contrôler leur exposition afin de répondre aux exigences professionnelles. La sensibilisation à l'exposition peut être facilitée par l'utilisation d'une étiquette de produit orientant les utilisateurs vers des informations de sensibilisation spécifiques. Votre radio bidirectionnelle Retevis a une étiquette de produit RF Exposure. De plus, votre manuel d'utilisation Retevis ou votre livret de sécurité distinct contient les informations et les instructions d'utilisation nécessaires pour contrôler votre exposition aux RF et satisfaire aux exigences de conformité.

Licence Radio

Les gouvernements maintiennent les radios en classification, les radios commerciales bidirectionnelles fonctionnent sur des fréquences radio réglementées par les services de gestion des radios locales (FCC, ISED, OFCOM, ANFR, BFTK, Bundesnetzagentur ...). doivent avoir une licence délivrée par eux. La classification détaillée et l'utilisation de vos radios, veuillez contacter les services de gestion des radios du gouvernement local.

L'utilisation de cette radio en dehors du pays où elle devait être distribuée est soumise à la réglementation gouvernementale et peut être interdite.

Modification et ajustement non autorisés

Les changements ou modifications non expressément approuvés par la partie responsable de la conformité peuvent annuler l'autorité de l'utilisateur accordée par les services de gestion de la radio du gouvernement local pour exploiter cette radio et ne doivent pas être effectués. Pour se conformer aux exigences correspondantes, les réglages de l'émetteur ne doivent être effectués que par ou sous la supervision d'une personne techniquement qualifiée pour effectuer la maintenance et la réparation de l'émetteur dans les services fixes et mobiles terrestres privés, tels que certifiés par un organisme représentant l'utilisateur prestations de service. Le remplacement de tout composant émetteur (cristal, semi-conducteur, etc.) non autorisé par le gouvernement local, l'autorisation d'équipement de cette radio pour les départements de gestion des radiocommunications pourrait enfreindre les règles.

Exigences FCC:

Cet appareil est conforme à la section 15 de la réglementation de la FCC. Le fonctionnement est soumis à la condition que cet appareil ne provoque pas d'interférences nuisibles. (Les radios sous licence sont applicables); Cet appareil est conforme à la section 15 de la réglementation de la FCC. Son utilisation est soumise aux deux conditions suivantes: (d'autres dispositifs sont applicables)

- (1) Cet appareil ne doit pas causer d'interférences nuisibles, et
- (2) Cet appareil doit accepter toutes les interférences reçues, y compris celles susceptibles de provoquer un fonctionnement indésirable.

Exigences CE:

• (Déclaration de conformité UE simple) Shenzhen Retevis Technology Co., Ltd. déclare que le type d'équipement radio est conforme aux exigences essentielles et aux autres dispositions pertinentes de la directive RED 2014/53 / EU et de la directive ROHS 2011/65 / EU, et la directive DEEE 2012/19 / UE; Le texte intégral de la déclaration de conformité UE est disponible à l'adresse Internet suivante: www.retevis.com.

• Informations de restriction

Ce produit peut être utilisé dans les pays et régions de l'UE, y compris: Belgique (BE), Bulgarie (BG), République tchèque (CZ), Danemark (DK), Allemagne (DE), Estonie (EE), Irlande (IE), Grèce (EL), Espagne (ES), France (FR), Croatie (HR), Italie (IT), Chypre (CY), Lettonie (LV), Lituanie (LT), Luxembourg (LU), Hongrie (HU), Malte (MT), Pays-Bas (NL), Autriche (AT), Pologne (PL), Portugal (PT), Roumanie (RO), Slovénie (SI), Slovaquie (SK), Finlande (FI), Suède (SE) et États-Unis. Royaume-Uni.

Pour plus d'informations sur la restriction de fréquence, veuillez vous reporter à la section relative à l'emballage ou au manuel.

•Disposition

Le symbole de la poubelle à roulettes barrée sur votre produit, votre littérature ou votre emballage vous rappelle que, dans l'Union européenne, tous les produits électriques et électroniques, piles et accumulateurs (piles rechargeables) doivent être conduits vers les lieux de collecte désignés à la fin de leur parcours, via professionnelle. Ne jetez pas ces produits avec les déchets ménagers non triés.

Éliminez-les conformément aux lois en vigueur dans votre région.



Exigences du IC:

Appareil radio exempté de licence

Cet appareil contient des émetteurs / récepteurs exemptés de licence conformes à la (aux) source (s) RSS de Innovation, Sciences et Développement économique Canada. Le fonctionnement est soumis aux deux conditions suivantes:

(1) This device may not cause interference.

(2) This device must accept any interference, including interference that may cause undesired operation of the device.

Le présent appareil est conforme aux CNR d'Industrie Canada applicables aux appareils radio exempts de licence. L'exploitation est autorisée aux deux conditions suivantes :

(1) l'appareil ne doit pas produire de brouillage;

(2) l'utilisateur de l'appareil doit accepter tout brouillage radioélectrique subi, même si le brouillage est susceptible d'en compromettre le fonctionnement.

Informations sur l'exposition RF (Le cas échéant)

• N'UTILISEZ PAS la radio sans l'antenne appropriée, car cela pourrait l'endommager et pourrait également vous amener à dépasser les limites d'exposition RF. Une antenne appropriée est l'antenne fournie avec cette radio par le fabricant ou une antenne spécifiquement autorisée par le fabricant pour une utilisation avec cette radio. Le gain d'antenne ne doit pas dépasser le gain spécifié par le fabricant.

• NE TRANSMETTEZ PAS pendant plus de 50% du temps total d'utilisation de la radio. Plus de 50% du temps peut entraîner le dépassement des exigences de conformité en matière d'exposition aux radiofréquences.

• Pendant les transmissions, votre radio génère une énergie RF pouvant éventuellement causer des interférences avec d'autres dispositifs ou systèmes. Pour éviter de telles interférences, éteignez la radio dans les zones où des panneaux indiquent de la faire.

• N'UTILISEZ PAS l'émetteur dans des zones sensibles aux radiations électromagnétiques telles que les hôpitaux, les avions et les sites de dynamitage.

• Appareil portable, cet émetteur peut fonctionner avec les antennes décrites dans ce document en configurations Push-to-Talk et portées par le corps. La conformité de l'exposition aux radiofréquences est limitée aux configurations d'agrafe de ceinture et d'accessoires spécifiques décrites dans ce document et la distance de séparation entre l'utilisateur et l'appareil ou son antenne doit être d'au moins 2,5 cm.

• Appareil mobile, pendant le fonctionnement, la distance de séparation entre l'utilisateur et l'antenne étant soumise aux réglementations en vigueur, cette distance de séparation garantira qu'il y a une distance suffisante par rapport à une antenne montée à l'extérieur correctement installée pour répondre aux exigences d'exposition aux RF.

• Radio professionnelle / contrôlée, cette radio est conçue pour et classée comme «Utilisation professionnelle / contrôlée uniquement», ce qui signifie qu'elle ne doit être utilisée que pendant le cours de l'emploi par des personnes conscientes des dangers et des moyens de les réduire au minimum; NON destiné à être utilisé dans une population générale / un environnement non contrôlé.

• Radio population générale / non contrôlée, cette radio est conçue pour et classée dans la catégorie «Population générale / utilisation non contrôlée».

Directives de conformité et de contrôle de l'exposition aux RF et instructions d'utilisation

Pour contrôler votre exposition et garantir le respect des limites d'exposition professionnelle / en environnement contrôlé, respectez toujours les procédures suivantes.

Des lignes directrices:

- Des instructions de sensibilisation des utilisateurs doivent accompagner le périphérique lors de son transfert à d'autres utilisateurs.
- N'utilisez pas cet appareil si les exigences opérationnelles décrites ici ne sont pas satisfaites.

Mode d'emploi (Le cas échéant):

- Ne transmettez pas plus que le facteur de droit nominal de 50% du temps. Pour transmettre (Talk), appuyez sur le bouton Push to Talk (PTT). Pour recevoir des appels (écouter), relâchez le bouton de conversation. La transmission de 50% du temps, ou moins, est importante car la radio génère une exposition mesurable à l'énergie RF, lorsqu'elle est transmise en termes de mesure de la conformité aux normes.
- N'émettez que lorsque les personnes extérieures au véhicule se trouvent à au moins la distance latérale minimale recommandée par rapport à une antenne correctement installée conformément aux instructions d'installation, antenne montée à l'extérieur.
- Lorsque vous travaillez devant le visage, sur le corps, placez toujours la radio dans un clip, un support, un étui, un étui ou un harnais approuvé par Retevis pour ce produit. L'utilisation d'accessoires approuvés pour le port du corps est importante car l'utilisation d'accessoires non approuvés par Retevis peut entraîner des niveaux d'exposition supérieurs aux limites d'exposition RF IEEE / ICNIRP.

Mode portative (Le cas échéant)

- Tenez la radio en position verticale avec le microphone (et d'autres parties de la radio, y compris l'antenne) à au moins 2,5 cm (un pouce) du nez ou des lèvres. L'antenne doit être tenue à l'écart des yeux. Maintenir la radio à une distance appropriée est important car l'exposition aux RF diminue avec l'augmentation de la distance par rapport à l'antenne.



Mode telephone (Le cas échéant)

- Lorsque vous passez ou recevez un appel téléphonique, tenez votre appareil radio comme un téléphone sans fil. Parlez directement dans le microphone.

Interférence électromagnétique / compatibilité

REMARQUE: Presque tous les appareils électroniques sont sensibles aux interférences électromagnétiques (EMI) s'ils ne sont pas suffisamment blindés, conçus ou configurés pour une compatibilité électromagnétique.

Éviter le risque d'étouffement



Petites pièces. Pas pour les enfants de moins de 3 ans.

Éteignez votre radio dans les conditions suivantes:



WARNING

- Éteignez votre radio avant de retirer (installer) une batterie ou un accessoire ou de charger une batterie.
- Éteignez votre radio lorsque vous vous trouvez dans un environnement potentiellement dangereux: près de capuchons de sablage électriques, dans une zone de dynamitage, dans une atmosphère explosive (gaz inflammable, particules de poussière, poudres métalliques, poudres de grain, etc.).
- Éteignez votre radio lorsque vous consommez de l'essence ou stationnez dans des stations-service.

Pour éviter les interférences électromagnétiques et / ou les conflits de compatibilité

- Éteignez votre radio dans tout établissement où des avis vous y incitent. Dans les hôpitaux ou les établissements de santé (stimulateurs cardiaques, appareils auditifs et autres dispositifs médicaux), vous pouvez utiliser un équipement sensible à l'énergie RF externe.
- Éteignez votre radio lorsque vous êtes à bord d'un avion. Toute utilisation d'une radio doit être conforme à la réglementation en vigueur, conformément aux instructions de l'équipage.

Protégez votre audition:



WARNING

Utilisez le volume le plus faible nécessaire pour faire votre travail.

- Augmentez le volume uniquement si vous vous trouvez dans un environnement bruyant.
- Baissez le volume avant d'ajouter un casque ou une oreillette.
- Limitez le temps pendant lequel vous utilisez des oreillettes ou des écouteurs à un volume élevé.
- Lorsque vous utilisez la radio sans casque ni oreillette, ne placez pas le haut-parleur de la radio directement contre votre oreille.
- Faites preuve de prudence lorsque vous utilisez les écouteurs, car une pression sonore excessive des écouteurs et des écouteurs peut entraîner une perte auditive.

Remarque: l'exposition aux bruits forts de n'importe quelle source pendant de longues périodes peut affecter votre audition de manière temporaire ou permanente. Plus le volume de la radio est élevé, moins il faudra de temps avant que votre audition soit affectée.

Les dommages auditifs causés par le bruit intense sont parfois indétectables au début et peuvent avoir un effet cumulatif.



Éviter les brûlures



WARNING

Antennes

• N'utilisez pas de radio portable dont l'antenne est endommagée. Si une antenne endommagée entre en contact avec la peau lors de l'utilisation de la radio, une légère brûlure peut en résulter.

Piles (si approprié)

• Lorsque le matériau conducteur, tel que des bijoux, des clés ou des chaînes, touche les bornes exposées des batteries, un circuit électrique peut se terminer (court-circuiter la batterie) et devenir chaud pour provoquer des blessures corporelles telles que des brûlures. Faites attention lorsque vous manipulez une batterie, en particulier lorsque vous la placez dans une poche, un sac à main ou un autre récipient contenant des objets métalliques

Longue transmission

• Lorsque l'émetteur-récepteur est utilisé pour des transmissions longues, le radiateur et le châssis chauffent.

Opération de sécurité



WARNING

Interdire

• N'utilisez pas le chargeur à l'extérieur ou dans des environnements humides, utilisez uniquement dans des endroits secs.

• Ne démontez pas le chargeur, vous risqueriez un choc électrique ou un incendie.

• N'utilisez pas le chargeur s'il a été cassé ou endommagé de quelque manière que ce soit.

• Ne placez pas de radio portable dans la zone située au-dessus d'un airbag ou dans la zone de déploiement de celui-ci. La radio peut être propulsée avec une grande force et causer des blessures graves aux occupants du véhicule lors du déploiement de l'airbag.

Réduire les risques

• Tirez sur la fiche plutôt que sur le cordon lorsque vous débranchez le chargeur.

• Débranchez le chargeur de la prise secteur avant toute tentative d'entretien ou de nettoyage.

• Contactez Retevis pour obtenir de l'aide concernant les réparations et le service.

• L'adaptateur doit être installé à proximité de l'équipement et doit être facilement accessible.

Accessoires approuvés



WARNING

• Cette radio est conforme aux directives sur l'exposition aux radiofréquences lorsqu'elle est utilisée avec les accessoires Retevis fournis ou conçus pour le produit. L'utilisation d'autres accessoires peut ne pas garantir la conformité avec les consignes d'exposition aux RF et peut enfreindre les réglementations.

• Pour obtenir une liste des accessoires approuvés par Retevis pour votre modèle de radio, visitez le site Web suivant: <http://www.Retevis.com>

ATTENZIONE

- Spegnerne in un ambiente infiammabile ed esplosivo.
- La radio soddisfa i requisiti di impermeabilità IPX7. Tuttavia, una volta che la radio è caduta, non è possibile garantire la protezione impermeabile a causa di possibili danni alla struttura sigillata della radio.
- Assicurarsi che il coperchio dell'auricolare/presa di ricarica sia fissato saldamente per evitare perdite d'acqua.
- Assicurarsi che la fibbia del coperchio della batteria sia fissata saldamente per evitare perdite d'acqua.
- Utilizzare l'adattatore AC in dotazione o il caricabatterie DC per la ricarica.
- Quando si installa la batteria, gli elettrodi positivo (+) e negativo (-) devono corrispondere uno per uno. Non installarli nella direzione opposta.

Accessori standard

Disimballare con cura la radio. Si consiglia di identificare gli elementi elencati nella tabella seguente prima di eliminare i materiali di imballaggio.

Articolo	Quantità	Articolo	Quantità
Antenna	1	Batterie NiMH AAA	5
Adattatore AC	1	Clip da cintura	1
Caricabatteria DC	1	Cinturino a mano	1
Cavo USB	1	Manuale di istruzioni	1

Ricarica delle batterie

1. Collegare l'adattatore AC a una presa AC o collegare il caricabatterie DC all'accendisigari.
2. Ruotare per rimuovere l'auricolare/coperchio di ricarica, inserire il terminale di uscita nell'interfaccia di ricarica, accendere la spia rossa della tastiera e avviare la ricarica.

AC adaptateur AC Prise

DC chargeur

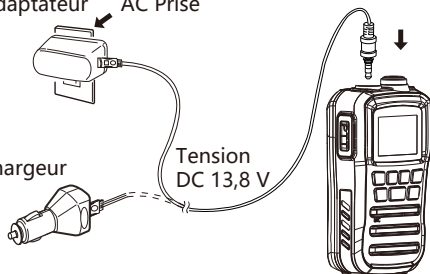

3. Il tempo di ricarica completa delle batterie NiMH dipende dalla potenza della batteria. La ricarica non deve superare le 10 ore allo spegnimento e non può superare le 18 ore all'accensione.

※ Si consiglia di caricare quando l'unità è spenta.

※ **Avviso: se si utilizzano batterie alcaline, NON caricare MAI, altrimenti le batterie alcaline e la radio verranno danneggiate.**

Conoscimento Radio

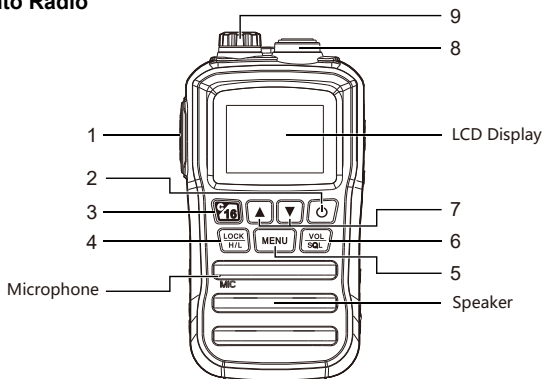

Descrizione Tastiera

1. Tasto [PTT]:

Tenere premuto [PTT] per trasmettere, parlare con un tono normale. Rilasciare [PTT] per ricevere.

2. [⏻] Tasto d'accensione:

Tenere premuto questo tasto per 1 secondo per accendere/spegnere la radio.

3. Canale 16/CALL Canale [C/16]:

Premere per selezionare il Canale 16; Tenere premuto per 1 secondo per selezionare Call Channel.

- Quando è selezionato il canale di chiamata, tenere premuto per 3 secondi per accedere alla modalità di programmazione del canale di chiamata.

- In modalità menu, premere questo tasto per uscire.

4. Tasto potenza alta/bassa/blocco [LOCK]/[H/L]:

Premere per selezionare la potenza di uscita alta o bassa; Tenere premuto per 1 secondo per attivare o disattivare la funzione di blocco.

5. Tasto Menu [MENU]:

Premere per accedere alla modalità menu; Tenere premuto per 1 secondo per impostare o cancellare il canale TAG.

6. Tasto Volume/Squelch/Monitor [VOL/SQL] /[MONI]:

Premere per accedere alla modalità di regolazione del volume; Premere di nuovo per entrare nella modalità di regolazione dello Squelch; Tenere premuto per 1 secondo per attivare la funzione Monitor.

- Tenendo premuto questo tasto, premere [▲] per attivare la funzione Volume massimo, ripetere di nuovo per disattivare questa funzione.

- Tenendo premuto questo tasto, premere [▼] per attivare la funzione Volume Mute, ripetere di nuovo per disattivare questa funzione.

7. Tasto Su/Giù [▲]/[▼]:

In standby, premere per selezionare il canale operativo; In modalità menu, premere per selezionare le voci di menu; Durante la scansione dei canali, premere per cambiare la direzione di scansione.

8. Connettore dell'antenna:

Collegare con l'antenna in dotazione da 50Ω.

9. Jack auricolare/ricarica [SP/MIC]/[CHR]:

Per collegare auricolare/microfono esterno; Per collegare l'adattatore AC/caricabatteria DC.

- Ruotare il coperchio del jack in senso antiorario per aprirlo; Ruota in senso orario per chiudere.

※ **AVVISO: assicurarsi che il coperchio del jack sia fissato saldamente.**

◆ Display

ICONE	DESCIZIONE
	Appare durante la trasmissione.
LOW	Appare durante la selezione di bassa potenza. Lampeggia quando viene forzata la selezione di bassa potenza.
USA	Appare quando è selezionato USA Channel Group.
INT	Appare quando è selezionato INT Channel Group.
CAN	Appare quando è selezionato CAN Channel Group.
	Appare quando il canale è occupato. Lampeggia durante la guida del canale.
	Appare quando è selezionato TAG Channel.
CALL	Appare quando è selezionato Call Channel.
	Indicatore della batteria.
SCAN	Lampeggia durante la scansione.
	Appare quando le tastiere sono bloccate.
DUP	Appare quando è selezionato un canale duplex.
DUAL	Appare durante il dual watch.
TRI	Appare durante il tri-watch.
	Indica il numero del canale operativo. Indica le opzioni delle voci di menu in modalità menu.
	Indica il canale ausiliario. Indica le voci della modalità menu nella modalità menu.
	Appare durante l'allarme meteo.
WX	Appare quando è selezionato il canale meteo.

Funzione principale Operazione

Seleziona gruppo di canali

- Questa radio contiene gruppi di canali statunitensi, internazionali e canadesi.
- In modalità standby, premere il tasto [MENU], quindi premere il tasto [LOCK] per cambiare il gruppo di canali.

Seleziona canale meteo

Questa radio ha 10 canali meteo.

- In modalità standby, premere il tasto [MENU], quindi premere il tasto [VOL/SQL] per passare dal canale operativo al canale meteo.

Modifica canale CALL

1. Tenere premuto il tasto [C/16] per 1 secondo per selezionare il canale CALL, vengono visualizzati "CALL" e il numero del canale CALL.
2. Quindi tenere premuto il tasto [C/16] per 3 secondi finché non si sentono due suoni "DUDU" per accedere alla modalità di programmazione del canale CALL, il numero del canale lampeggia.

3. Premere il tasto [▲]/[▼] per selezionare il canale CALL desiderato.

4. Premere il tasto [C/16] per confermare e salvare il canale CALL.

Imposta/Annulla TAG Canali

Impostare TAG (★) per i canali da scansione, annullare TAG (★) per i canali che non servono. I canali senza tag verranno saltati durante la scansione.

- Imposta/cancella singoli canali TAG: tenere premuto il tasto [MENU] per 1 secondo per impostare/cancellare il canale corrente come canale TAG, viene visualizzato "★" per i canali contrassegnati.

- Imposta/Annulla tutti i canali TAG: mentre si spegne, tenere premuto il tasto [LOCK] e premere il tasto [⏻] per accendere, tutti i canali TAG verranno cancellati nel gruppo di canali selezionato. Ripetere le operazioni precedenti per impostare tutti i canali come canali TAG.

Operazione di scansione

Imposta il timer di ripresa della scansione nella modalità menu.

1. Accedere alla voce di menu "Scdu" per selezionare Scansione, uscire dalla modalità menu per avviare Scansione normale o Scansione prioritaria.

- "SCAN" lampeggia sull'LCD.

- "16" appare sulla lettura del canale secondario durante la scansione prioritaria.

- La scansione si interrompe quando viene ricevuto un segnale (il tempo di ripresa può essere impostato nella modalità impostata).

- Il canale 16 è monitorato nella scansione prioritaria.

- Premere [▲] o [▼] per cambiare la direzione di scansione.

2. Premere nuovamente il tasto [MENU] o premere [PTT]/ [C/16]/ [⏻] per interrompere la scansione.

Operazione del Watch

Questa radio contiene Dual/Tri Watch, può essere selezionata nella modalità menu.

Dual watch: guarda e monitora a turno tra il canale corrente e il canale 16.

Tri watch: guarda e monitora a turno il canale corrente, il canale 16 e il canale CALL.

1. Accedere alla voce di menu "Scdu" per selezionare Watch, uscire dalla modalità menu per avviare Dual Watch o Tri Watch.

- "DUAL" lampeggia durante il Dual Watch; "TRI" lampeggia durante il Tri Watch.

- Viene emesso un suono "BEEP" quando il segnale viene ricevuto sul canale 16.

- Tri Watch passa a Dual Watch quando il segnale viene ricevuto sul canale CALL.

2. Premere il tasto [MENU] o premere [PTT]/ [C/16]/ [⏻] per fermare il Watch e il motore.

Funzione di drenaggio dell'acqua con vibrazione

La funzione di drenaggio dell'acqua con vibrazione aiuta a drenare l'acqua dall'alloggiamento dell'altoparlante, il che può impedire che l'ingresso di acqua comprometta la qualità della voce dell'altoparlante.

- In standby, premere il tasto [MENU], quindi premere il tasto [⏻] per attivare questa funzione.

- Viene emesso un suono profondo per 10 secondi per drenare l'acqua. Qualsiasi operazione chiave non è valida durante lo scarico dell'acqua tramite vibrazione.

Funzionamento del menu

Metodo di funzionamento del menu come segue:

1. Premere il tasto [MENU] per accedere alla modalità menu. Premere il tasto [▲]/[▼] per selezionare la voce di menu desiderata.

2. Premere il tasto [MENU] per accedere allo stato di impostazione. Premere il tasto [▲]/[▼] per selezionare l'impostazione desiderata.

3. Premere il tasto [C/16] per uscire dalla modalità menu.

Display	Elementi	Opzioni
beep	Segnale acustico	of (OFF)/on (ON)
UIC	Selezione del gruppo di canali	USA/INT/CAN/WX
Scdu	Selezione della funzione	of/SCAN/DUAL
Alert	Allerta meteo	of (OFF)/on (ON)
Pr. o	Scansione prioritaria	of (OFF)/on (ON)

S_t	Timer ripresa scansione	of (OFF)/on (ON)
dt	Dual/Tri Watch	d- (Dual Watch)/t- (Tri Watch)
L_9H	Livello di retroilluminazione	of(OFF)/1/2/3
L_cdc	Contrasto LCD	1/2/3/4
[H_n	Visualizzazione canale	3d (3 cifre)/4d (4 cifre)
P_5A	Risparmio energetico automatico	of (OFF)/on (ON)
59LS	Funzione monitor	Pu (Premere)/Ho (Tenere premuto)

■ Specifiche tecniche principali

	Elementi	Index
Specifiche generali	Intervallo di frequenze	TX:156.000-162.000MHz
		RX:156.000-163.275MHz
	Modalità di modulazione	FM (16K0F3E)
	Intervallo di frequenza	25kHz
	Batterie NiMH	DC1.2V×5, 850mAh(AAA)
	Stabilità di frequenza	±2.5ppm
	Temperatura di esercizio	-20°C ~ +60°C
	Livello impermeabile	IP67 (1 metro di profondità dell'acqua per 30 minuti)
	Dimensioni (W×H×D)	63mm×119mm×35mm
	Peso (con batterie)	136g
Specifiche trasmettitor e	Potenza di uscita	3W/1W
	Corrente di uscita	≤1.3A/0.8A
	Max. Deviazione di frequenza	±5kHz
	Emissione spuria	≤0.25μW
	Potenza del canale adiacente	≥65dB
	Trasmetti distorsione audio	≤5%
Specifiche ricevitore	Sensibilità di ricezione	≤0.2μV
	Rapporto segnale-rumore	≥40dB
	Selettività del canale adiacente	≥65dB
	Immunità di risposta spuria	≥70dB
	Rifiuto di intermodulazione	≥68dB
	Potenza di uscita audio	≥0.6W

RF ESPOSIZIONE ENERGETICA E GUIDA ALLA SICUREZZA DEL PRODOTTO PER WALKIE TALKIE PORTATILI



ACHTUNG!

Prima di utilizzare questa radio, leggere questa guida che contiene istruzioni operative importanti per l'utilizzo sicuro e la consapevolezza e il controllo dell'energia rf per la conformità agli standard e alle normative applicabili.

Questo walkie talkie utilizza l'energia elettromagnetica nello spettro a radiofrequenza (RF) per fornire comunicazioni tra due o più utenti su una distanza. Se usata in modo improprio, l'energia a radiofrequenza può causare danni biologici.

Tutti Retevis walkie talkie sono progettate, prodotte e testate per garantire che soddisfino i livelli di esposizione RF stabiliti dal governo. Inoltre, i produttori raccomandano anche istruzioni operative specifiche per gli utenti dei walkie talkie. Queste istruzioni sono importanti perché informano gli utenti sull'esposizione a energia RF e forniscono semplici procedure su come controllarlo.

Si prega di fare riferimento ai seguenti siti Web per ulteriori informazioni su quale sia l'esposizione all'energia RF e su come controllare la propria esposizione per assicurare la conformità ai limiti stabiliti di esposizione alle radiofrequenze: <http://www.who.int/en/>

Regolamenti del governo locale

Quando le radio a due vie vengono utilizzate come conseguenza del lavoro, i regolamenti delle amministrazioni locali richiedono che gli utenti siano pienamente consapevoli e in grado di controllare la propria esposizione per soddisfare i requisiti professionali. La consapevolezza dell'esposizione può essere facilitata dall'uso di un'etichetta di prodotto che indirizza gli utenti a informazioni specifiche sulla consapevolezza dell'utente. La radio a due vie di Retevis ha un'etichetta di prodotto per esposizione a radiofrequenza. Inoltre, il manuale dell'utente Retevis o un libretto di sicurezza separato includono le informazioni e le istruzioni operative necessarie per controllare l'esposizione RF e soddisfare i requisiti di conformità.

Licenza radio

I governi mantengono le radio in classificazione, radio bidirezionali aziendali operano su frequenze radio che sono regolate dai dipartimenti di gestione radio locali (FCC, ISED, ANFR, OFCOM, BFTK, Bundesnetzagentur ...). Per trasmettere su queste frequenze, è richiesto di avere una licenza rilasciata da loro. La classificazione dettagliata e l'uso di walkie talkie, si prega di contattare i dipartimenti di gestione radio del governo locale. L'utilizzo di questa radio al di fuori del paese in cui è previsto che sia distribuito è soggetto alle normative governative e altrimenti potrebbe essere vietato.

Modifica e regolazione non autorizzate

Cambiamenti o modifiche non espressamente approvati dalla parte responsabile della conformità, possono invalidare l'autorizzazione dell'utente concessa dai dipartimenti di gestione radiofonica del governo locale di utilizzare questa radio, e non dovrebbe essere effettuata. Per soddisfare i requisiti corrispondenti, le regolazioni del trasmettitore devono essere effettuate solo da o sotto la supervisione di una persona certificata come tecnicamente qualificata, per eseguire la manutenzione e le riparazioni del trasmettitore nei servizi mobili e fissi terrestri privati come certificato da un rappresentante dell'organizzazione dell'utente di tali Servizi. La sostituzione di qualsiasi componente del trasmettitore (cristallo, semiconduttore, ecc.) non è autorizzato dai dipartimenti di gestione radio del governo locale, potrebbe violare le regole.

FCC Requisiti:

Questo dispositivo è conforme alla parte 15 delle norme FCC. Il funzionamento è soggetto alla condizione che questo dispositivo non causi interferenze dannose. (Le radio autorizzate sono applicabili); Questo dispositivo è conforme alla parte 15 delle norme FCC. Il funzionamento è soggetto alla condizione che questo dispositivo non causi interferenze dannose. (Le radio autorizzate sono applicabili);

- (1) Questo dispositivo non causa interferenze dannose e
- (2) questo dispositivo deve accettare qualsiasi interferenza ricevuta, incluse le interferenze che potrebbero causare un funzionamento indesiderato.

CE Requisiti:

• (Dichiarazione di conformità UE semplice) Shenzhen Retevis Technology Co., Ltd. dichiara che il tipo di apparecchiatura radio è conforme ai requisiti essenziali e alle altre disposizioni pertinenti della direttiva RED 2014/53 / UE e della direttiva ROHS 2011/65 / UE e la direttiva WEEE 2012/19 / UE; il testo completo della dichiarazione di conformità UE è disponibile al seguente indirizzo internet: www.retevis.com.

- Informazioni sulla restrizione

Questo prodotto può essere utilizzato in paesi e regioni dell'UE, tra cui: Belgio (BE), Bulgaria (BG), Repubblica ceca (CZ), Danimarca (DK), Germania (DE), Estonia (EE), Irlanda (IE), Grecia (EL), Spagna (ES), Francia (FR), Croazia (HR), Italia (IT), Cipro (CY), Lettonia (LV), Lituania (LT), Lussemburgo (LU), Ungheria (HU), Malta (MT), Paesi Bassi (NL), Austria (AT), Polonia (PL), Portogallo (PT), Romania (RO), Slovenia (SI), Slovacchia (SK), Finlandia (FI), Svezia (SE) e Regno Unito (UK).

Per le informazioni di avviso sulla limitazione della frequenza, fare riferimento alla confezione o alla sezione del manuale.

- Disposizione

Il simbolo del bidone della spazzatura barrato sul prodotto, sulla documentazione o sulla confezione ricorda che nell'Unione Europea tutti i prodotti elettrici ed elettronici, le batterie e gli accumulatori (batterie ricaricabili) devono essere portati nei luoghi di raccolta designati alla fine del loro vita lavorativa. Non smaltire questi prodotti come rifiuti urbani non differenziati. Smaltirli secondo le leggi della Sua zona.

IC Requisiti:

Apparecchio radio Licenza-libero

Questo dispositivo contiene / trasmettitore / ricevente di licenza-libero che soddisfano l'Innovazione, la Scienza e lo Sviluppo Economico RSS (s) esente da licenza del Canada. L'operazione è soggetta alle seguenti due condizioni:

(1) This device may not cause interference.

(2) This device must accept any interference, including interference that may cause undesired operation of the device.

Le présent appareil est conforme aux CNR d'Industrie Canada applicables aux appareils radio exempts de licence. L'exploitation est autorisée aux deux conditions suivantes :

(1) l'appareil ne doit pas produire de brouillage;

(2) l'utilisateur de l'appareil doit accepter tout brouillage radioélectrique subi, même si le brouillage est susceptible d'en compromettre le fonctionnement.



RF Informazione Esposizione (Se applicabile)

- NON utilizzare la radio senza un'antenna adeguata, in quanto ciò è possibile danneggiare la radio e potrebbe anche causare il superamento dei limiti di esposizione RF. Un'antenna adeguata è l'antenna fornita con questa radio dal produttore o un'antenna specificatamente autorizzata dal produttore per l'uso con questa radio, e il guadagno dell'antenna non deve superare il guadagno specificato dal produttore dichiarato.

- NON trasmettere per oltre il 50% del tempo totale di utilizzo della radio, più del 50% delle volte può causare il superamento dei requisiti di conformità all'esposizione RF.

- Durante le trasmissioni, la radio genera energia RF che può causare interferenze con altri dispositivi o sistemi. Per evitare tali interferenze, spegnere la radio nelle aree in cui sono presenti segnali per farlo.

- NON utilizzare il trasmettitore in aree sensibili alle radiazioni elettromagnetiche come ospedali, aerei e siti di sabbiatura.

- Dispositivo portatile, questo trasmettitore può funzionare con le antenne documentate in questo archivio in configurazioni Push-to-Talk e indossate dal corpo. La conformità all'esposizione alle radiofrequenze è limitata alle specifiche configurazioni della clip per cintura e degli accessori documentate in questo archivio e la distanza di separazione tra l'utente e il dispositivo o la sua antenna deve essere di almeno 2,5 cm.

- Dispositivo mobile, durante il funzionamento, la distanza di separazione tra l'utente e i soggetti dell'antenna rispetto alle attuali normative, questa distanza di separazione garantirà che vi sia una distanza sufficiente da un'antenna montata esternamente installata per soddisfare i requisiti di esposizione RF.

- Radio professionale / controllata, questa radio è progettata e classificata come "solo uso professionale / controllato", nel senso che deve essere utilizzata solo durante il corso del lavoro da persone che consapevoli del rischio e ha la capacità di ridurre rischio; NON destinato all'uso in una popolazione generale / ambiente non controllato.

- Popolazione generale / Radio non controllata, questa radio è progettata e classificata come "Popolazione generale / Uso non controllato".

Conformità dell'esposizione RF e Controllo di Linee Guida e Istruzioni Operative

Per controllare l'esposizione e garantire la conformità ai limiti di esposizione all'ambiente di lavoro / controllato, si prega di osservare sempre alle seguenti procedure.

Linee guida:

- Le istruzioni per la consapevolezza dell'utente devono accompagnare il dispositivo quando trasferite ad altri utenti.

- Non utilizzare questo dispositivo se i requisiti operativi qui descritti non sono soddisfatti.

Istruzioni per l'uso (Se applicabile):

- Trasmettere non più del fattore di carico nominale del 50% delle volte. Per trasmettere (parlare), premere il pulsante Push to Talk (PTT). Per ricevere chiamate (ascoltare), rilasciare il pulsante PTT. La trasmissione del 50% del tempo, o meno, è importante perché la radio genera un'esposizione di energia RF misurabile solo quando trasmette in termini di misurazione per la conformità agli standard.
- Trasmettere solo quando le persone esterne al veicolo si trovano almeno a una distanza laterale minima raccomandata rispetto a una corretta installazione secondo le istruzioni di installazione, antenna montata esternamente.
- Quando si lavora davanti al viso, indossato sul corpo, posizionare sempre la radio in una clip, un supporto, una custodia, una custodia o un imbragatura approvati da Retevis per questo prodotto. L'uso di accessori approvati dal corpo approvati è importante poiché l'uso di accessori approvati da Non-Retevis può comportare livelli di esposizione che superano i limiti di esposizione RF IEEE / ICNIRP.

Modalità di Tenuto in Mano (Se applicabile)

- Tenere la radio in posizione verticale con il microfono (e le altre parti della radio compresa l'antenna) ad almeno 2,5 cm (un pollice) dal naso o dalle labbra. L'antenna dovrebbe essere tenuta lontana dagli occhi. Mantenere la radio a una distanza adeguata è importante in quanto l'esposizione RF diminuisce all'aumentare della distanza dall'antenna.



Modalità telefono (Se applicabile)

- Quando si effettua o si riceve una chiamata telefonica, tenere il prodotto radio come si farebbe con un telefono senza fili. Parla direttamente nel microfono.

Interferenza elettromagnetica / Compatibilità

NOTA: quasi tutti i dispositivi elettronici sono suscettibili alle interferenze elettromagnetiche (EMI) se inadeguatamente schermati, progettati o altrimenti configurati per la compatibilità elettromagnetica.

Evitare il rischio di soffocamento



Piccole parti. Non per bambini sotto i 3 anni.

Spegnere la radio nelle seguenti condizioni:



- Spegnere la radio prima di rimuovere (installare) una batteria o un accessorio o quando si ricarica la batteria.
- Spegnere la radio quando ci si trova in un ambiente potenzialmente pericoloso: vicino a granigliatrici elettriche, in un'area esplosiva, in atmosfera esplosive (gas infiammabile, particelle di polvere, polveri metalliche, polveri di cereali, ecc.).
- Spegnere la radio mentre si consuma carburante o mentre si è parcheggiati nelle stazioni di servizio della benzina. Per evitare interferenze elettromagnetiche e / o conflitti di compatibilità
- Spegnere la radio in qualsiasi struttura in cui siano indicati avvisi pubblicati, ospedali o strutture sanitarie (pacemaker, protesi acustiche e altri dispositivi medici) potrebbero utilizzare apparecchiature sensibili all'energia RF esterna.
- Spegnere la radio quando è a bordo di un aereo. Qualsiasi utilizzo di una radio deve essere conforme alle normative applicabili secondo le istruzioni dell'equipaggio della compagnia aerea.

Proteggere il Suo udito:



- Utilizzare il volume più basso necessario per svolgere il proprio lavoro.
 - Alzare il volume solo se ci si trova in un ambiente rumoroso.
 - Abbassare il volume prima di aggiungere l'auricolare o la cuffia.
 - Limitare la quantità di tempo in cui si utilizzano auricolari o cuffie a volume elevato.
 - Quando si utilizza la radio senza auricolare o cuffia, non posizionare l'altoparlante della radio direttamente contro l'orecchio
 - Usare prudentemente con l'auricolare, è possibile che la pressione eccessiva del suono proveniente dagli auricolari e dalle cuffie possa causare la perdita dell'udito
- Nota: l'esposizione a forti rumori provenienti da qualsiasi fonte per lunghi periodi di tempo può influenzare temporaneamente o permanentemente l'udito. Più forte è il volume della radio, meno tempo è necessario prima che l'udito possa essere influenzato. Il danno uditivo da rumore forte a volte non rilevabile e può avere un effetto cumulativo.

Evitare le ustioni



WARNING

Antenne

•Non utilizzare alcuna radio portatile con antenna danneggiata. Se un'antenna danneggiata viene a contatto con la pelle quando la radio è in uso, può verificarsi una lieve ustione.

Batterie (se appropriato)

•Quando il materiale conduttivo come gioielli, chiavi o catene tocca i terminali esposti delle batterie, può completare un circuito elettrico (cortocircuitare la batteria) e diventare caldo per causare lesioni personali come ustioni. Esercitare la massima attenzione nel maneggiare qualsiasi batteria, in particolare quando la si ripone in una tasca, in una borsa o in un altro contenitore con oggetti metallici

Trasmissione lunga

•Quando il ricetrasmittitore viene utilizzato per trasmissioni lunghe, il radiatore e il telaio si surriscaldano.

Operazione di sicurezza



WARNING

Vietare

•Non utilizzare il caricabatterie all'aperto o in ambienti umidi, utilizzare solo in luoghi / condizioni asciutti.

•Non smontare il caricabatterie per evitare il rischio di scosse elettriche o incendi.

•Non utilizzare il caricabatterie se è stato rotto o danneggiato in alcun modo.

•Non posizionare una radio portatile nell'area sopra un airbag o nell'area di espansione dell'air bag. La radio può essere spinta con grande forza e causare gravi lesioni agli occupanti del veicolo quando l'airbag si gonfia.

Per ridurre il rischio

•Tirare la spina anziché il cavo quando si scollega il caricabatterie.

•Scollegare il caricabatterie dalla presa CA prima di eseguire qualsiasi manutenzione o pulizia.

•Contattare Retevis per assistenza in merito a riparazioni e assistenza.

•L'adattatore deve essere installato vicino all'apparecchiatura e deve essere facilmente accessibile

Accessori approvati



WARNING

•Questa radio soddisfa le linee guida sull'esposizione RF quando viene utilizzata con gli accessori Retevis in dotazione o designati per il prodotto. L'uso di altri accessori potrebbe non garantire la conformità alle linee guida sull'esposizione alle radiofrequenze e potrebbe violare le normative.

•Per un elenco degli accessori approvati da Retevis per il proprio modello di radio, visitare il seguente sito Web: <http://www.Retevis.com>

PRECAUCIÓN

- Apáguelo en un entorno inflamable y explosivo.
- La radio cumple con los requisitos de impermeabilidad IPX7. Sin embargo, una vez que la radio se ha caído, no se puede garantizar la protección a prueba de agua debido a posibles daños a la estructura sellada de la radio.
- Asegúrese de que la tapa del conector de carga / auriculares esté bien ajustada para evitar fugas de agua.
- Asegúrese de que la hebilla de la tapa de la batería esté bien ajustada para evitar fugas de agua.
- Utilice el adaptador de CA o el cargador de CC suministrados para cargar.
- Al instalar la batería, los electrodos positivo (+) y negativo (-) deben corresponder uno por uno. No los instale en la dirección opuesta.

Accesorios estándar

Desembale con cuidado la radio. Le recomendamos que identifique los elementos enumerados en la siguiente tabla antes de desechar los materiales de embalaje.

Artículos	Cant.	Artículos	Cant.
Antena	1	Pilas AAA NiMH	5
Adaptador de CA	1	Pinza de cinturón	1
Cargador DC	1	Correa de mano	1
Cable USB	1	Manual de instrucciones	1

Cargar las Baterías

1. Conecte el adaptador de CA a una toma de CA o enchufe el cargador de CC al encendedor de cigarrillos.
2. Gire para quitar la cubierta de carga / auricular, inserte el terminal de salida en la interfaz de carga, luz roja del teclado encendida y comience a cargar.

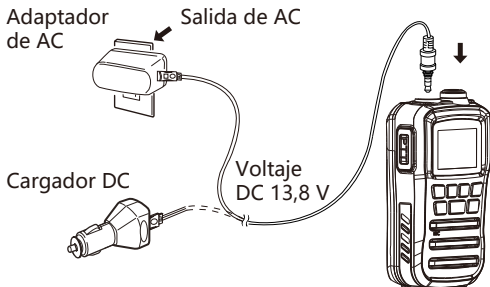

2. El tiempo para que las baterías de NiMH se carguen completamente depende de la potencia de la batería. La carga no debe exceder las 10 horas cuando está apagado y no puede exceder las 18 horas cuando está encendido.

※ **Se recomienda cargar cuando esté APAGADO.**

※ **Aviso: Si se utilizan pilas alcalinas, NUNCA las cargue; de lo contrario, las pilas alcalinas se dañarán.**

Familiarízate

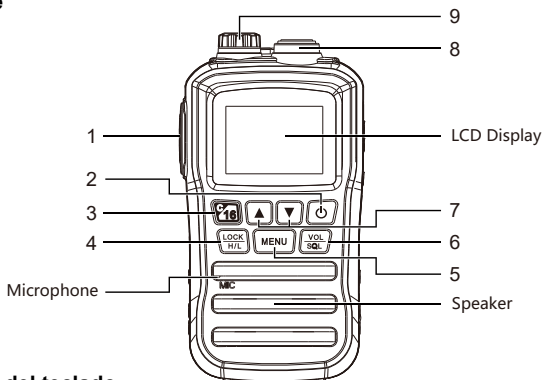

Descripción del teclado

1. Tecla [PTT]:

Mantenga pulsado [PTT] para transmitir, hable con un tono normal. Suelte [PTT] para recibir.

2. [] Tecla de encendido:

Mantenga presionada esta tecla durante 1 segundo para encender / apagar la radio.

3. Canal 16 / Canal CALL [C / 16]:

Presione para seleccionar el canal 16; Mantenga pulsado durante 1 segundo para seleccionar el canal de llamada.

- Cuando se selecciona el canal de llamada, mantenga presionado durante 3 segundos para ingresar al modo de programación del canal de llamada.
- Mientras está en el modo de menú, presione esta tecla para salir

4. Tecla de alta / baja potencia / bloqueo [LOCK] / [H / L]:

Presione para seleccionar potencia de salida alta o baja; Mantenga pulsado durante 1 segundo para activar o desactivar la función de bloqueo.

5. Tecla de menú [MENÚ]:

Presione para ingresar al modo de menú; Mantenga pulsado durante 1 segundo para configurar o borrar el canal TAG.

6. Tecla de volumen / silenciamiento / monitorización [VOL / SQL] / [MONI] :

Presione para ingresar al modo de ajuste de volumen; Presione nuevamente para ingresar al modo de ajuste de silenciamiento; Mantenga pulsado durante 1 segundo para activar la función Monitor.

- Mientras mantiene presionada esta tecla, presione [▲] para activar la función de volumen máximo, repita nuevamente para desactivar esta función.
- Mientras mantiene presionada esta tecla, presione [▼] para activar la función Silenciar volumen, repita nuevamente para desactivar esta función.

7. Tecla Arriba / Abajo [▲] / [▼]:

Mientras está en espera, presione para seleccionar el canal de operación; Mientras está en el modo de menú, presione para seleccionar los elementos del menú; Mientras está en la búsqueda de canales, presione para cambiar la dirección de búsqueda.

8. Conector de antena:

Conecte con la antena de 50 Ω suministrada.

9. Conector para auriculares / carga [SP / MIC] / [CHR]:

Para conectar auriculares / micrófono externos; Para conectar el adaptador de AC / cargador de DC.

- Gire la tapa del conector en sentido antihorario para abrir; Gire en el sentido de las agujas del reloj para cerrar.

※ AVISO: asegúrese de que la tapa del conector esté bien fijada.

◆ Pantalla

ICONO	DESCRIPCIÓN
	Aparece durante la transmisión.
LOW	Aparece al seleccionar baja potencia. Parpadea cuando se ve obligado a seleccionar baja potencia.
USA	Aparece cuando se selecciona Grupo de canales de EE. UU.
INT	Aparece cuando se selecciona el grupo de canales INT.
CAN	Aparece cuando el grupo de canales CAN está seleccionado.
	Aparece cuando el canal está ocupado. Parpadea mientras se conduce el canal.
★	Aparece cuando se selecciona TAG Channel.
CALL	Aparece cuando se selecciona Canal de llamada.
	Indicador de batería.
SCAN	Parpadea mientras escanea.
	Aparece cuando los teclados están bloqueados.
DUP	Aparece mientras se selecciona un canal dúplex.
DUAL	Aparece durante la vigilancia dual.
TRI	Aparece durante la triple visualización.
	Indica el número de canal operativo. Indica opciones de elementos de menú en el modo de menú.
	Indica canal auxiliar. Indica elementos del modo de menú en el modo de menú.
	Aparece durante la alarma meteorológica.
WX	Aparece cuando se selecciona el canal meteorológico.

Operación de la función principal

Seleccionar grupo de canales

- Esta radio contiene grupos de canales estadounidenses, internacionales y canadienses.
- En el modo de espera, presione la tecla [MENÚ], luego presione la tecla [BLOQUEO] para cambiar el grupo de canales.

Seleccionar canal meteorológico

Esta radio tiene 10 canales meteorológicos.

- En el modo de espera, presione la tecla [MENÚ], luego presione la tecla [VOL / SQL] para cambiar entre el canal operativo y el canal meteorológico.

Editar canal CALL

1. Mantenga presionada la tecla [C / 16] durante 1 segundo para seleccionar el canal CALL, se muestran los números de canal "CALL" y CALL.
2. Luego mantenga presionada la tecla [C / 16] durante 3 segundos hasta que se escuchen dos sonidos "DUDU" para ingresar al modo de programación de canal CALL, el número de canal parpadea.

3. Presione la tecla [▲] / [▼] para seleccionar el canal de CALL deseado.

4. Presione la tecla [C / 16] para confirmar y guardar CALL Canal.

Establecer / cancelar canales TAG

Configure TAG (★) para los canales que deben escanearse, cancele TAG (★) para los canales que no sean necesarios. Los canales no etiquetados se omitirán durante el escaneo.

- Establecer / cancelar canales de etiqueta única: Mantenga presionada la tecla [MENU] durante 1 segundo para establecer / cancelar el canal actual como canal TAG, se muestra "★" para los canales que están etiquetados.

- Establecer / cancelar todos los canales TAG: mientras está apagado, mantenga presionada la tecla [LOCK] y presione la tecla [⏻] para encender, todos los canales TAG se cancelarán en el grupo de canales seleccionado. Repita las operaciones anteriores para configurar todos los canales como canales TAG.

Operación de escaneo

Configure el temporizador de reanudación de escaneo en el modo de menú.

1. Ingrese al elemento de menú "Scdu" para seleccionar Escaneo, salga del modo de menú para iniciar Escaneo Normal o Escaneo Prioritario.

- "SCAN" parpadea en la pantalla LCD.

- Aparece "16" en la lectura del subcanal durante el escaneo prioritario.

- El escaneo se detiene cuando se recibe una señal (el tiempo de reanudación se puede configurar en el modo de configuración).

- El canal 16 se supervisa en exploración prioritaria.

- Presione [▲] o [▼] para cambiar la dirección de escaneo.

2. Presione la tecla [MENU] nuevamente, o presione [PTT] / [C / 16] / [⏻] para detener el escaneo.

Operación del Watch

Esta radio contiene Dual / Tri Watch, se puede seleccionar en el modo de menú. Vigilancia dual: mire y monitoree por turnos entre el canal actual y el canal 16.

Tri watch: Mire y monitoree por turnos entre el canal actual, el canal 16 y el canal CALL.

1. Ingrese al elemento de menú "Scdu" para seleccionar Watch, salga del modo de menú para iniciar Dual Watch o Tri Watch.

- "DUAL" parpadea durante la vigilancia dual; "TRI" parpadea durante Tri watch.

- Se emite un sonido "BEEP" cuando se recibe la señal en el canal 16.

- Tri Watch cambia a Dual Watch cuando se recibe la señal en CALL Canal.

2. Presione la tecla [MENÚ], o presione [PTT] / [C / 16] / [⏻] para detener watch y el motor.

Función de drenaje de agua por vibración

La función de drenaje de agua por vibración ayuda a drenar el agua lejos de la carcasa del altavoz, lo que puede evitar que la entrada de agua afecte la calidad de la voz del altavoz.

- Cuando esté en espera, presione la tecla [MENÚ], luego presione la tecla [⏻] para activar esta función.

- Se emite un sonido profundo durante 10 segundos para drenar el agua. Cualquier operación de tecla no es válida cuando se drena el agua por vibración.

Operación del menú

Método de funcionamiento del menú de la siguiente manera:

1. Presione la tecla [MENÚ] para ingresar al modo de menú. Presione la tecla [▲] / [▼] para seleccionar el elemento de menú deseado.

2. Presione la tecla [MENÚ] para ingresar al estado de configuración. Presione la tecla [▲] / [▼] para seleccionar la configuración deseada.

3. Presione la tecla [C / 16] para salir del modo de menú.

Pantalla	Artículos	Opciones
bEEP	Tono de pitido	of (OFF) /on (ON)
UIC	Selección de grupo de canales	USA/INT/CAN/WX
Scdu	Selección de función	Of/SCAN/DUAL
ALrt	Alerta meteorológica	of (OFF) /on (ON)
Pr. o	Escaneo prioritario	of (OFF) /on (ON)

S_t	Temporizador de reanudación de escaneo	of (OFF) /on (ON)
dt	Reloj dual / triple	d- (Dual Watch) /t- (Tri Watch)
L_9H	Nivel de luz de fondo	of (OFF) /1/2/3
Lcdc	Contraste LCD	1/2/3/4
[H_n	Pantalla de canal	3d (3 Dígitos) /4d (4 Dígitos)
P_SA	Ahorro automático de energía	of (OFF) /on (ON)
9QL5	Función de monitor	Pu (Push) /Ho (Hold)

■ Especificaciones técnicas principales

	Artículos	Index
Especificaciones generales	Rango de frecuencia	TX:156.000-162.000MHz
		RX:156.000-163.275MHz
	Modo de modulación	FM (16K0F3E)
	Intervalo de frecuencia	25kHz
	Baterías NiMH	DC1.2V×5, 850mAh(AAA)
	Estabilidad de frecuencia	±2.5ppm
	Temperatura de funcionamiento	-20 C ~ +60 C
	Nivel impermeable	IP67 (1 metro de profundidad de agua durante 30 minutos)
	Dimensiones (An. × Al. × Pr.)	63mm×119mm×35mm
Peso (con pilas)	136g	
Especificaciones del transmisor	Potencia de salida	3W/1W
	Corriente de salida	≤1.3A/0.8A
	Max. Desviación de frecuencia	±5kHz
	Emisión espuria	≤0.25μW
	Potencia del canal adyacente	≥65dB
	Transmitir distorsión de audio	≤5%
Especificaciones del receptor	Recibir sensibilidad	≤0.2μV
	Relación señal-ruido	≥40dB
	Selectividad de canal adyacente	≥65dB
	Inmunidad a la respuesta espuria	≥70dB
	Rechazo de intermodulación	≥68dB
	Potencia de salida de audio	≥0.6W

RF EXPOSICIÓN ENERGÉTICA Y GUÍA DE SEGURIDAD DEL PRODUCTO PARA RADIOS PORTÁTILES DE DOS VÍAS



ADVERTENCIA!

Antes de usar esta radio, lea esta guía que contiene instrucciones de operación importantes para un uso seguro y control de conciencia de energía de RF para cumplir con las normas y regulaciones aplicables.

Esta radio de dos vías utiliza energía electromagnética en el espectro de radiofrecuencia (RF) para proporcionar comunicaciones entre dos o más usuarios a distancia. La energía de RF, que cuando se usa incorrectamente, puede causar daño biológico.

Todas las radios de dos vías de Retevis están diseñadas, fabricadas y probadas para garantizar que cumplan con los niveles de RF exposición establecidos por el gobierno. Además, los fabricantes también recomiendan las instrucciones de operación específicas para usuarios de radios de dos vías. Estas instrucciones son importantes porque informan a los usuarios sobre la exposición a la energía de RF y proporcionan procedimientos simples sobre cómo controlarla.

Consulte los siguientes sitios web para obtener más información sobre qué es la exposición a la energía de RF y cómo controlar su exposición para garantizar el cumplimiento de los límites de exposición establecidos: <http://www.who.int/en/>

Regulaciones del gobierno local

Cuando se usan radios de dos vías como consecuencia del empleo, las regulaciones del gobierno local requieren que los usuarios estén plenamente conscientes y sean capaces de controlar su exposición para cumplir con los requisitos ocupacionales. El conocimiento de la exposición se puede facilitar mediante el uso de una etiqueta del producto que indique a los usuarios información específica sobre el conocimiento del usuario. Retevis radio de dos vías tiene una etiqueta de producto de exposición a RF. Además, su manual de usuario de Retevis o su folleto de seguridad incluye información e instrucciones de funcionamiento necesarias para controlar su exposición a RF y para cumplir con los requisitos de cumplimiento.

Licencia de radio

Los gobiernos mantienen las radios en la clasificación, las radios comerciales de dos vías operan en frecuencias de radio que están reguladas por los departamentos locales de administración de radio (FCC, ISED, OFCOM, ANFR, BFTK, Bundesnetzagentur ...). Para transmitir en estas frecuencias, usted requiere tener una licencia emitida por ellos. La clasificación detallada y el uso de sus dos radios, póngase en contacto con los departamentos de administración de radio del gobierno local.

El uso de esta radio fuera del país donde estaba destinada a ser distribuida está sujeto a las regulaciones del gobierno y puede estar prohibido.

Modificación y ajuste no autorizados

Los cambios o modificaciones no aprobados expresamente por la parte responsable del cumplimiento pueden anular la autoridad del usuario otorgada por los departamentos de administración de radio del gobierno local para operar esta radio y no deben realizarse. Para cumplir con los requisitos correspondientes, los ajustes del transmisor se deben hacer solo por o bajo la supervisión de una persona certificada como técnicamente calificada para realizar el mantenimiento y las reparaciones del transmisor en el servicio fijo terrestre privado y servicios certificados por una organización representativa del usuario de aquellos servicios.

El reemplazo de cualquier componente del transmisor (cristal, semiconductor, etc.) que no esté autorizado por el departamento de administración de la radio del gobierno local, la autorización del equipo para esta radio podría violar las reglas.

Requisitos de la FCC:

Este dispositivo cumple con la parte 15 de las Reglas de la FCC. El funcionamiento está sujeto a la condición de que este dispositivo no cause interferencias perjudiciales. (Radios con licencia son aplicables); Este dispositivo cumple con la parte 15 de las Reglas de la FCC. La operación está sujeta a las siguientes dos condiciones: (Otros dispositivos no aplicables)

- (1) Este dispositivo no puede causar interferencias perjudiciales, y
- (2) Este dispositivo debe aceptar cualquier interferencia recibida, incluidas las interferencias que puedan causar un funcionamiento no deseado.

Requisitos CE:

• (Declaración de conformidad simple de la UE) Shenzhen Retevis Technology Co., Ltd. declara que el tipo de equipo de radio cumple con los requisitos esenciales y otras disposiciones relevantes de la Directiva RED 2014/53 / UE y la Directiva ROHS 2011/65 / UE y la Directiva WEEE 2012/19 / EU; El texto completo de la declaración de conformidad de la UE está disponible en la siguiente dirección de Internet: www.retevis.com.

• Información de restricción

Este producto se puede utilizar en países y regiones de la UE, incluidos: Bélgica (BE), Bulgaria (BG), República Checa (CZ), Dinamarca (DK), Alemania (DE), Estonia (EE), Irlanda (IE), Grecia (EL), España (ES), Francia (FR), Croacia (HR), Italia (IT), Chipre (CY), Letonia (LV), Lituania (LT), Luxemburgo (LU), Hungría (HU), Malta (MT), Países Bajos (NL), Austria (AT), Polonia (PL), Portugal (PT), Rumania (RO), Eslovenia (SI), Eslovaquia (SK), Finlandia (FI), Suecia (SE) y Estados Unidos. Reino (Reino Unido).

Para obtener información de advertencia sobre la restricción de frecuencia, consulte el paquete o el manual.

• Disposición

El símbolo del contenedor con ruedas tachado en su producto, documentación o embalaje le recuerda que en la Unión Europea, todos los productos eléctricos y electrónicos, baterías y acumuladores (baterías recargables) deben llevarse a los lugares de recolección designados al final de su vida laboral. No deseches estos productos como residuos municipales sin clasificar. Deséchelas de acuerdo con las leyes de su área.



Requisitos de IC:

Aparatos de radio exentos de licencia

Este dispositivo contiene transmisor (es) / receptor (es) exento (s) de licencia que cumplen con los RSS (s) exentos de licencia de Innovación, Ciencia y Desarrollo Económico de Canadá. La operación está sujeta a las siguientes dos condiciones:

(1) This device may not cause interference.

(2) This device must accept any interference, including interference that may cause undesired operation of the device.

Le présent appareil est conforme aux CNR d'Industrie Canada applicables aux appareils radio exempts de licence. L'exploitation est autorisée aux deux conditions suivantes :

(1) l'appareil ne doit pas produire de brouillage;

(2) l'utilisateur de l'appareil doit accepter tout brouillage radioélectrique subi, même si le brouillage est susceptible d'en compromettre le fonctionnement.

Información de exposición a RF (Si es aplicable)

• NO opere el radio sin una antena adecuada conectada, ya que esto puede dañar la radio y también puede hacer que exceda los límites de exposición de RF. Una antena adecuada es la antena suministrada con esta radio por el fabricante o una antena específicamente autorizada por el fabricante para su uso con esta radio, y la ganancia de la antena no debe exceder la ganancia especificada por el fabricante declarado.

• NO transmita por más del 50% del tiempo total de uso de la radio, más del 50% del tiempo puede causar que se excedan los requisitos de cumplimiento de exposición a RF.

• Durante las transmisiones, su radio genera energía de RF que posiblemente pueda causar interferencias con otros dispositivos o sistemas. Para evitar dicha interferencia, apague la radio en las áreas donde se colocan letreros para hacerlo.

• NO opere el transmisor en áreas que sean sensibles a la radiación electromagnética, como hospitales, aeronaves y sitios de voladuras.

• Dispositivo portátil, este transmisor puede funcionar con la (s) antena (s) documentada (s) en esta presentación en configuraciones Push-to-Talk y para uso corporal. El cumplimiento de la exposición a RF se limita a las configuraciones específicas de clip de cinturón y accesorios como se documenta en esta presentación y la distancia de separación entre el usuario y el dispositivo o su antena debe ser de al menos 2,5 cm.

• Durante el funcionamiento del dispositivo móvil, la distancia de separación entre el usuario y la antena está sujeta a las regulaciones vigentes, esta distancia de separación garantizará que haya una distancia suficiente de una antena montada externamente instalada correctamente para satisfacer los requisitos de exposición a RF.

• Radio ocupacional / controlada, esta radio está diseñada para y clasificada como "Uso Ocupacional / Controlado Solamente", lo que significa que debe ser utilizada solo durante el curso del empleo por personas conscientes de los peligros y las formas de minimizar dichos peligros; NO está diseñado para su uso en una población general / entorno no controlado.

• Población general / Radio no controlada, esta radio está diseñada para y clasificada como "Población general / Uso no controlado".

Normas de control y cumplimiento de la exposición a radiofrecuencias e instrucciones de funcionamiento

Para controlar su exposición y garantizar el cumplimiento de los límites de exposición en entornos ocupacionales / controlados, siga siempre los siguientes procedimientos.

Pautas:

- Las instrucciones de reconocimiento del usuario deben acompañar el dispositivo cuando se transfieran a otros usuarios.
- No utilice este dispositivo si no se cumplen los requisitos operativos descritos en este documento.

Instrucciones de operación (Si es aplicable):

- No transmita más del factor de servicio nominal del 50% del tiempo. Para transmitir (hablar), presione el botón Push to Talk (PTT). Para recibir llamadas (escuchar), suelte el botón PTT. Transmitir el 50% del tiempo, o menos, es importante porque la radio genera una exposición a la energía de RF medible solo cuando se transmite en términos de medición para el cumplimiento de las normas.
- Transmita solo cuando las personas que se encuentran fuera del vehículo se encuentren al menos a la distancia lateral mínima recomendada, lejos de una antena instalada correctamente, de acuerdo con las instrucciones de instalación.
- Cuando trabaje en la parte frontal de la cara, en el cuerpo, siempre coloque la radio en un clip, soporte, funda, estuche o arnés para el cuerpo aprobados por Retevis para este producto. El uso de accesorios aprobados para usar en el cuerpo es importante porque el uso de accesorios no aprobados por Retevis puede resultar en niveles de exposición que excedan los límites de exposición a RF de IEEE / ICNIRP.

Modo de mano (Si es aplicable)

- Sostenga la radio en posición vertical con el micrófono (y otras partes de la radio, incluida la antena) a una distancia mínima de 2,5 cm (una pulgada) de la nariz o los labios. La antena debe mantenerse alejada de los ojos. Mantener la radio a una distancia adecuada es importante ya que la exposición a RF disminuye al aumentar la distancia de la antena.



Modo de teléfono (Si es aplicable)

- Cuando realice o reciba una llamada telefónica, sostenga su producto de radio como lo haría con un teléfono inalámbrico. Hable directamente en el micrófono.

Interferencia Electromagnética / Compatibilidad

NOTA: Casi todos los dispositivos electrónicos son susceptibles a la interferencia electromagnética (EMI) si están blindados, diseñados o configurados de otra manera para la compatibilidad electromagnética.

Evitar el peligro de asfixia



Pequeñas partes. No para niños menores de 3 años.

Apague su radio en las siguientes condiciones:



ADVERTENCIA

- Apague su radio antes de retirar (instalar) una batería o accesorio o cuando esté cargando la batería.
- Apague su radio cuando se encuentre en entornos potencialmente peligrosos: cerca de tapas de voladuras eléctricas, en un área de explosión, en atmósferas explosivas (gases inflamables, partículas de polvo, polvos metálicos, polvos de grano, etc.).
- Apague su radio mientras toma combustible o cuando está estacionado en estaciones de servicio de gasolina.

Para evitar interferencias electromagnéticas y / o conflictos de compatibilidad.

- Apague su radio en cualquier instalación donde los avisos publicados le indiquen que lo haga, los hospitales o instalaciones de atención médica (marcapasos, audífonos y otros dispositivos médicos) pueden estar utilizando equipos sensibles a la energía de RF externa.
- Apague su radio cuando esté a bordo de un avión. Cualquier uso de la radio debe estar de acuerdo con las regulaciones aplicables según las instrucciones de la tripulación de la aerolínea.

Protege tu audición:



ADVERTENCIA

- Use el volumen más bajo necesario para hacer su trabajo.
- Suba el volumen solo si se encuentra en entornos ruidosos.
- Baje el volumen antes de agregar los auriculares o el auricular.
- Limite la cantidad de tiempo que usa los auriculares o auriculares a un volumen alto.
- Cuando utilice la radio sin auriculares o auricular, no coloque el altavoz de la radio directamente contra su oído.
- Tenga cuidado con el auricular, tal vez la presión excesiva del sonido de los auriculares puede causar pérdida de audición

Nota: la exposición a ruidos fuertes de cualquier fuente durante períodos prolongados de tiempo puede afectar su audición de forma temporal o permanente. Cuanto más alto sea el volumen de la radio, menos tiempo se requiere para que su audición se vea afectada. El daño auditivo por ruidos fuertes a veces no es detectable al principio y puede tener un efecto acumulativo.



Evitar quemaduras



ADVERTENCIA

Antenas

- No utilice ninguna radio portátil que tenga una antena dañada. Si una antena dañada entra en contacto con la piel cuando la radio está en uso, se puede producir una pequeña quemadura.

Baterías (si es apropiado)

- Cuando el material conductor, como joyas, llaves o cadenas, toque los terminales expuestos de las baterías, puede completar un circuito eléctrico (cortocircuitar la batería) y calentarse para provocar lesiones corporales, como quemaduras. Tenga cuidado al manipular cualquier batería, especialmente al colocarla dentro de un bolsillo, bolso u otro recipiente con objetos metálicos.

Transmisión por largo tiempo

- Cuando el transceptor se usa para transmisiones largas, el radiador y el chasis se calientan.

Operazione di sicurezza



ADVERTENCIA

Prohibir

- No use el cargador al aire libre o en ambientes húmedos, use solo en lugares / condiciones secos.
- No desmonte el cargador, ya que podría provocar una descarga eléctrica o un incendio.
- No opere el cargador si está roto o dañado de alguna manera.
- No coloque una radio portátil en el área sobre una bolsa de aire o en el área de despliegue de la bolsa de aire. La radio puede ser impulsada con gran fuerza y causar lesiones graves a los ocupantes del vehículo cuando se infla la bolsa de aire.

Para reducir el riesgo

- Tire del enchufe en lugar del cable cuando desconecte el cargador.
- Desenchufe el cargador de la toma de corriente de CA antes de intentar cualquier mantenimiento o limpieza.
- Póngase en contacto con Retevis para obtener ayuda con las reparaciones y el servicio.
- El adaptador debe instalarse cerca del equipo y debe ser fácilmente accesible.

Accesorios aprobados



ADVERTENCIA

- Esta radio cumple con las pautas de exposición a RF cuando se usa con los accesorios Retevis suministrados o designados para el producto. El uso de otros accesorios puede no garantizar el cumplimiento de las pautas de exposición a RF y puede infringir las regulaciones.
- Para obtener una lista de los accesorios aprobados por Retevis para su modelo de radio, visite el siguiente sitio web: <http://www.Retevis.com>

Guarantee

Model Number: _____

Serial Number: _____

Purchasing Date: _____

Dealer: _____ Telephone: _____

User's Name: _____ Telephone: _____

Country: _____ Address: _____

Post Code: _____ Email: _____

Remarks:

1. This guarantee card should be kept by the user, no replacement if lost.
2. Most new products carry a two-year manufacturer's warranty from the date of purchase. Further details, pls read <http://www.retevis.com/after-sale/>
3. The user can get warranty and after-sales service as below:
 - Contact the seller where you buy.
 - Products Repaired by Our Local Repair Center
4. For warranty service, you will need to provide a receipt proof of purchase from the actual seller for verification

Exclusions from Warranty Coverage:

1. To any product damaged by accident.
2. In the event of misuse or abuse of the product or as a result of unauthorized alterations or repairs.
3. If the serial number has been altered, defaced, or removed.





CE FCC RoHS



Shenzhen Retevis Technology Co.,Ltd.

Add: 7/F, 13-C, Zhonghaixin Science&Technology Park, No.12 Ganli
6th Road, Jihua Street, Longgang District, Shenzhen, China

Web: www.retevis.com

E-mail: kam@retevis.com

Facebook: facebook.com/retevis



MADE IN CHINA